

# OPEL Insignia



Cenik velja za vozila modelskega leta 18.0

Za izračun in konkretno ponudbo se oglasite pri vašem pooblaščenem trgovcu z vozili Opel. Dodatne ugodnosti so na voljo pri vozilih z višjo stopnjo opreme in prestižnimi inovacijami.

Datum izdaje: 22. maj 2017

|        | Grand Sport                                   |                         | Insignia  | Edition   | Dynamic   | Innovation |
|--------|---|-------------------------|-----------|-----------|-----------|------------|
|        | Motor   | Menjalnik               |           |           |           |            |
| Bencin | 1.5 Turbo Start/Stop<br>104 kW/140 KM         | 6-stopenjski ročni      | 22 100,00 | 22 700,00 | 24 000,00 | 24 100,00  |
|        | 1.5 Turbo ecoTEC® Start/Stop<br>104 kW/140 KM | 6-stopenjski ročni      | 22 350,00 | 22 950,00 | 24 250,00 | 24 350,00  |
|        | 1.5 Turbo Start/Stop<br>122 kW/165 KM         | 6-stopenjski ročni      | -         | 23 700,00 | 25 000,00 | 25 100,00  |
|        | 1.5 Turbo ecoTEC® Start/Stop<br>122 kW/165 KM | 6-stopenjski ročni      | -         | 23 950,00 | 25 250,00 | 25 350,00  |
|        | 1.5 Turbo Start/Stop<br>122 kW/165 KM         | 6-stopenjski avtomatski | -         | 25 450,00 | 26 750,00 | 26 850,00  |
|        | 2.0 Turbo Start/Stop 4x4<br>191 kW/260 KM     | 8-stopenjski avtomatski | -         | -         | 32 000,00 | 32 100,00  |

|       | Grand Sport                                  |                         | Insignia  | Edition   | Dynamic   | Innovation |
|-------|--|-------------------------|-----------|-----------|-----------|------------|
|       | Motor  | Menjalnik               |           |           |           |            |
| Dizel | 1.6 CDTI Start/Stop<br>81 kW/110 KM          | 6-stopenjski ročni      | 23 600,00 | 24 200,00 | 25 500,00 | 25 600,00  |
|       | 1.6 CDTI ecoTEC® Start/Stop<br>81 kW/110 KM  | 6-stopenjski ročni      | 23 850,00 | 24 450,00 | 25 750,00 | 25 850,00  |
|       | 1.6 CDTI Start/Stop<br>100 kW/136 KM         | 6-stopenjski ročni      | 24 100,00 | 24 700,00 | 26 000,00 | 26 100,00  |
|       | 1.6 CDTI ecoTEC® Start/Stop<br>100 kW/136 KM | 6-stopenjski ročni      | 24 350,00 | 24 950,00 | 26 250,00 | 26 350,00  |
|       | 1.6 CDTI Start/Stop<br>100 kW/136 KM         | 6-stopenjski avtomatski | -         | 26 450,00 | 27 750,00 | 27 850,00  |
|       | 2.0 CDTI Start/Stop<br>125 kW/170 KM         | 6-stopenjski ročni      | 25 600,00 | 26 200,00 | 27 500,00 | 27 600,00  |
|       | 2.0 CDTI Start/Stop<br>125 kW/170 KM         | 8-stopenjski avtomatski | -         | 27 950,00 | 29 250,00 | 29 350,00  |
|       | 2.0 CDTI Start/Stop 4x4<br>125 kW/170 KM     | 6-stopenjski ročni      | -         | 29 200,00 | 30 500,00 | 30 600,00  |
|       | 2.0 CDTI Start/Stop 4x4<br>154 kW/210 KM     | 8-stopenjski avtomatski | -         | -         | 34 750,00 | 34 850,00  |

|        | Sport Tourer                                  |                         | Insignia  | Edition   | Dynamic   | Innovation |
|--------|---|-------------------------|-----------|-----------|-----------|------------|
|        | Motor   | Menjalnik               |           |           |           |            |
| Bencin | 1.5 Turbo Start/Stop<br>104 kW/140 KM         | 6-stopenjski ročni      | 23 200,00 | 23 800,00 | 25 100,00 | 25 200,00  |
|        | 1.5 Turbo ecoTEC® Start/Stop<br>104 kW/140 KM | 6-stopenjski ročni      | 23 450,00 | 24 050,00 | 25 350,00 | 25 450,00  |
|        | 1.5 Turbo Start/Stop<br>122 kW/165 KM         | 6-stopenjski ročni      | -         | 24 800,00 | 26 100,00 | 26 200,00  |
|        | 1.5 Turbo ecoTEC® Start/Stop<br>122 kW/165 KM | 6-stopenjski ročni      | -         | 25 050,00 | 26 350,00 | 26 450,00  |
|        | 1.5 Turbo Start/Stop<br>122 kW/165 KM         | 6-stopenjski avtomatski | -         | 26 550,00 | 27 850,00 | 27 950,00  |
|        | 2.0 Turbo Start/Stop 4x4<br>191 kW/260 KM     | 8-stopenjski avtomatski | -         | -         | 33 100,00 | 33 200,00  |
| Dizel  | Sport Tourer                                  |                         | Insignia  | Edition   | Dynamic   | Innovation |
|        | Motor   | Menjalnik               |           |           |           |            |
|        | 1.6 CDTI ecoTEC® Start/Stop<br>81 kW/110 KM   | 6-stopenjski ročni      | 24 950,00 | 25 550,00 | 26 850,00 | 26 950,00  |
|        | 1.6 CDTI ecoTEC® Start/Stop<br>100 kW/136 KM  | 6-stopenjski ročni      | 25 450,00 | 26 050,00 | 27 350,00 | 27 450,00  |
|        | 1.6 CDTI ecoTEC® Start/Stop<br>100 kW/136 KM  | 6-stopenjski avtomatski | -         | 27 800,00 | 29 100,00 | 29 200,00  |
|        | 2.0 CDTI Start/Stop<br>125 kW/170 KM          | 6-stopenjski ročni      | 26 700,00 | 27 300,00 | 28 600,00 | 28 700,00  |
|        | 2.0 CDTI Start/Stop<br>125 kW/170 KM          | 8-stopenjski avtomatski | -         | 29 050,00 | 30 350,00 | 30 450,00  |
|        | 2.0 CDTI Start/Stop 4x4<br>125 kW/170 KM      | 6-stopenjski ročni      | -         | 30 300,00 | 31 600,00 | 31 700,00  |
|        | 2.0 CDTI Start/Stop 4x4<br>154 kW/210 KM      | 8-stopenjski avtomatski | -         | -         | 35 850,00 | 35 950,00  |

| Insignia   | Edition  | Dynamic   | Innovation  |
|--|--|---|---|
|  | Dodatno k opremi Insignia  | Dodatno k opremi Insignia   | Dodatno k opremi Insignia   |
|  | Sistem OnStar  | Sistem OnStar   | Sistem OnStar   |
| <b>Paket pomoči za voznika I: prednja kamera "Opel Eye"</b><br>Prikaz razdalje sledenja, Opozorilo na nevarnost naleta spredaj, Sistem za pomoč pri ohranjanju voznega pasu, Sistem samodejnega zaviranja za preprečevanje naleta pri manjši hitrosti, Sistem za zaznavanje pešcev spredaj | Platišča iz lahkih kovin 7.0 J x 16, 5 dvojnih krakov, srebrna barva (z določenimi motorji)              | Športne stopalke iz lahkih kovin  | <b>Paket preglednosti in osvetlitve</b><br>Brisalca s senzorjem za dež, Samozatemnitveno notranje vzvratno ogledalo, Samodejni vklop luči z zaznavanjem predorov, Samodejni vklop dolgih luči |
| Ogrevani zunanji ogledali z električnim nastavljanjem in ročnim preklopom  | Strukturirana jeklena platišča 7.0 J x 17, dizajn 5 dvojnih krakov, srebrna barva (z določenimi motorji) | Senčnika z LED osvetljenima ogledaloma  | Elektronska dvopodročna klimatska naprava   |
| Dnevne LED luči  |  | Dodatno zatemnjena zadnja stekla  | Kromirane zgornje obrobe stranskih oken (linija strehe) in sijajne črne spodnje obrobe stranskih oken   |
| Zadnje LED luči  |  | Senčnika z LED osvetljenima ogledaloma  | Senčnika z LED osvetljenima ogledaloma  |
| Halogenski žarometi  |  | Ambientalna osvetlitev  | Ambientalna osvetlitev  |
| Elektronski program stabilnosti (ESP)  |  | 2 priključka USB zadaj  | 2 priključka USB zadaj  |
| Brisalec zadnjega stekla z intervalnim delovanjem (Sports Tourer)  |  | Neaktivna vzglavnika nastavljava v 4 smeri za voznika in sovoznika  | Neaktivna vzglavnika nastavljava v 4 smeri za voznika in sovoznika  |
| Toplotno odsevno vetrobransko steklo   |  | Sredinski naslon za roke zadaj  | Sredinski naslon za roke zadaj  |
| Toplotno odsevno steklo  |  | Prilagodljiva dolžina sedalnega dela voznikovega sedeža v 2 smeri   | V 4 smeri električno nastavljava ledvena opora na voznikovem sedežu   |
| Obrobe stranskih oken v mat črni barvi (na voljo le z različico Grand Sport)   |  | Prilagodljiva dolžina sedalnega dela sovoznikovega sedeža v 2 smeri   | Okrasne ploščice pragov vrat z napisom "OPEL"   |
| Strešne letve v črni barvi (Sports Tourer)   |  | V 4 smeri električno nastavljava ledvena opora na voznikovem sedežu   | Platišča iz lahkih kovin 8.5 J x 18, večkrakov, srebrna barva   |
| Kromirane zgornje obrobe stranskih oken (linija strehe) in matirano črne spodnje obrobe stranskih oken (z opremo Insignia na voljo le z različico Sports Tourer, z opremo Edition različice Grand Sport na voljo le s Paketom vrhunske osvetlitve)   |  | Dodaten prostor za shranjevanje pod dnom prtljažnika (na voljo le za Sports Tourer, pri stopnji opreme Edition je pogoj še pogon na vsa 4 kolesa) | Dodaten prostor za shranjevanje pod dnom prtljažnika (na voljo le za Sports Tourer, pri stopnji opreme Edition je pogoj še pogon na vsa 4 kolesa)   |
| Električni pomik prednjega stekla (sovoznik)   |  | Okrasne ploščice pragov vrat z napisom "OPEL"   |   |
| Električni pomik prednjih stekel (voznik)  |  | Platišča iz lahkih kovin 8.5 J x 18, 5 krakov, srebrna barva  |   |
| Električni pomik zadnjih stekel  |  |   |   |
| Klimatska naprava  |  |   |   |
| Prezračevalne šobe zadaj   |  |   |   |
| QuickHeat sistem ogrevanja (ni na voljo s K07)   |  |   |   |
| Asistenca za ECO vožnjo  |  |   |   |
| Sistem za nadzor tlaka v pnevmatikah   |  |   |   |
| Samodejni vklop luči   |  |   |   |
| Usnjen volanski obroč  |  |   |   |
| Sredinski vzglavnik zadaj nastavlja v 2 smeri  |  |   |   |
| Žep na hrbtni strani prednjih sedežev (na voljo le z oblažinjenjem TATT/TASU pri stopnjah opreme Insignia in Edition)  |  |   |   |
| Senčnika z ogledalom   |  |   |   |
| Zadnji sedeži preklonni in deljivi v razmerju 40:60  |  |   |   |
| Nastavlja sovoznikov sedež v 2 smeri   |  |   |   |
| Radio 4.0 IntelliLink  |  |   |   |
| 7 vrhunskih zvočnikov, 3,5" instrumentalni informacijski zaslon za voznika (enobarvni grafični), Strešna antena  |  |   |   |
| Priključek USB spredaj   |  |   |   |
| Kontrole za radio na volanu  |  |   |   |
| Prednji in stranski zračni varnostni blazini ter zračni zavesi za voznika in sovoznika   |  |   |   |
| Opozorilnik za neprijet varnostni pas  |  |   |   |
| Opozorilnik za neprijet sovoznikov varnostni pas   |  |   |   |
| Zategovalnik varnostnega pasu zadaj  |  |   |   |
| Stikalo za izklop sovoznikove zračne varnostne blazine   |  |   |   |
| Električna parkirna zavora   |  |   |   |
| Regulator hitrosti   |  |   |   |
| Odklepanje vozila in zagon motorja brez ključa (PEPS)  |  |   |   |
| Komplet za popravilo pnevmatik   |  |   |   |
| Jeklena platišča 6.5 J x 16, polni kolesni pokrovi, srebrna barva  |  |   |   |

| Paketi in oprema za doplačilo   | Insignia | Edition | Dynamic  | Innovation |
|---|----------|---------|----------|------------|
| <b>Paket preglednosti in osvetlitve</b><br>Brisalca s senzorjem za dež, Samozatemitveno notranje vzvratno ogledalo, Samodejni vklop luči z zaznavanjem predorov, Samodejni vklop dolgih luči<br>TSQ   | -        | 190,00  | 190,00   | S          |
| <b>Paket vrhunske prednje osvetlitve</b><br>IntelliLux LED matični žarometi, Prilagodljiva prednja žaromet (AFL), Samodejna nastavitve višine svetlobnega snopa žarometov, Samodejni vklop dolgih luči brez bleščanja<br>A8Z  | -        | -       | 1 450,00 | 1 450,00   |
| <b>Paket pomoči za voznika II: prednja kamera "Opel Eye"</b><br>Prilagodljiv regulator hitrosti v celotnem razponu (FSRA) (z avtomatskim menjalnikom)/Regulator hitrosti (z ročnim menjalnikom), Sistem samodejnega zaviranja za preprečevanje naleta pri hitrostih od 8 do 80 km/h<br>ZQ3  | -        | -       | 900,00   | 900,00     |
| <b>Paket pomoči za voznika III: tehnologija Park &amp; Go</b><br>Opozorilo na prečni promet za vozilom (RCTA), Napredni parkirni pomočnik (delno avtomatsko manevriranje) (z ročnim menjalnikom), Opozorjanje na mrtvi kot, Napredni parkirni pomočnik (delno avtomatsko manevriranje in zaviranje) (z avtomatskim menjalnikom), Sistem kamer z vidnim poljem 360°<br>2EX | -        | -       | 1 000,00 | 1 000,00   |
| <b>Paket pomoči za voznika IV: tehnologija Park &amp; Go "Light"</b><br>Opozorilo na promet za vozilom (RCTA), Napredni parkirni pomočnik (delno avtomatsko manevriranje) (z ročnim menjalnikom), Senzor za zaznavanje ovir bočno od vozila, Napredni parkirni pomočnik (delno avtomatsko manevriranje in zaviranje) (z avtomatskim menjalnikom), Vzvratna kamera<br>2ED  | -        | 750,00  | 750,00   | 750,00     |
| <b>Paket za zimo</b><br>Ogrevano vetrobransko steklo<br>W7Z   | -        | 250,00  | 250,00   | 250,00     |
| <b>Paket zunanje opreme OPC Line</b><br>Zadnji spojler (Grand Sport), Oznaka "OPC Line"<br>WBP  | -        | -       | 1 190,00 | 1 190,00   |
| <b>Paket notranje opreme OPC Line (Grand Sport)</b><br>Stropno oblažninjenje v Jet črni barvi, Športne stopalke iz lahkih kovin, Usnjen volanski obroč OPC Line, Ogrevan volanski obroč<br>XK0  | -        | -       | 590,00   | 590,00     |
| <b>Paket notranje opreme OPC Line (Sports Tourer)</b><br>Pritrdišča za varnostno mrežo (za prvo vrsto sedežev), Pritrdišča za varnostno mrežo (za drugo vrsto sedežev), Stropno oblažninjenje v Jet črni barvi, Športne stopalke iz lahkih kovin, Usnjen volanski obroč OPC Line, Ogrevan volanski obroč<br>XK0   | -        | -       | 710,00   | 710,00     |
| <b>Paket vrhunske zunanjsosti</b><br>Dodatno zatemnjena zadnja stekla, Kromirane zgornje obrobe stranskih oken (linija strehe) in matirano črne spodnje obrobe stranskih oken (Grand Sport)<br>J2Z  | -        | 290,00  | -        | -          |
| <b>Paket za zmanjšanje hrupa</b><br>Laminirano varnostno steklo<br>BS1  | -        | 50,00   | 50,00    | 50,00      |
| <b>Paket Innovation (Grand Sport)</b><br>Alarmna naprava, Brezžični induktivni polnilec, Projekcijski zaslon, 8" instrumentalni informacijski zaslon za voznika (večbarvni grafični), Vzvratna kamera, Paket izolacije zvoka motorja<br>LPDW  | -        | -       | 990,00   | 990,00     |
| <b>Paket Innovation (Sports Tourer)</b><br>Električna prostoročno pomična vrata prtlačnika, Alarmna naprava, Brezžični induktivni polnilec, Projekcijski zaslon, 8" instrumentalni informacijski zaslon za voznika (večbarvni grafični), Vzvratna kamera, Paket izolacije zvoka motorja<br>LPDW   | -        | -       | 1 190,00 | 1 190,00   |
| <b>Paket navigacije</b><br>Navi 900 IntelliLink, Vrhunski zvočni sistem Bose<br>LPDX  | -        | -       | 1 090,00 | 1 090,00   |
| <b>Paket za voznika 1</b><br>Paket vrhunske prednje osvetlitve, Parkirni pomočnik spredaj in zadaj<br>LPDY  | -        | -       | 1 490,00 | 1 490,00   |
| <b>Paket za voznika 2</b><br>Paket vrhunske prednje osvetlitve, Paket pomoči za voznika III: tehnologija Park & Go, Prepoznavanje prometnih znakov, Paket pomoči za voznika II: prednja kamera "Opel Eye"<br>LPDZ   | -        | -       | 2 650,00 | 2 650,00   |
| <b>Paket za voznika 2 z LPDW</b><br>LPDZ  | -        | -       | 2 500,00 | 2 500,00   |
| <b>Paket Edition</b><br>Elektronska dvopodročna klimatska naprava, Prednji meglenci, Parkirni pomočnik spredaj in zadaj, Senčnika z LED osvetljenim ogledalom, Paket preglednosti in osvetlitve<br>LPE1   | -        | 890,00  | -        | -          |
| <b>Zimski paket</b><br>Paket za zimo, Ogrevan volanski obroč, Ogrevana prednja sedeža<br>LPE2   | -        | 590,00  | 590,00   | 590,00     |

| Zunanjsost  | Insignia | Edition  | Dynamic  | Innovation |
|---|----------|----------|----------|------------|
| Strešno okno z električno pomičnim senčnikom (Grand Sport)<br>CF5   | -        | 800,00   | 800,00   | 800,00     |
| Panoramska streha (Sports Tourer)<br>Pritrdišča za varnostno mrežo (za prvo vrsto sedežev), Pritrdišča za varnostno mrežo (za drugo vrsto sedežev)<br>C3U | -        | 1 320,00 | 1 320,00 | 1 320,00   |
| Vzvratna kamera<br>UVC  | -        | 160,00   | 160,00   | 160,00     |
| Parkirni pomočnik spredaj in zadaj<br>UD5   | -        | 550,00   | 550,00   | 550,00     |
| Brisalec zadnjega stekla z intervalnim delovanjem (Grand Sport)<br>C25  | 60,00    | 60,00    | 60,00    | 60,00      |
| Prednji meglenci<br>T3U   | -        | 180,00   | 180,00   | 180,00     |
| Električna prostoročno pomična vrata prtlačnika<br>TC2  | -        | -        | 360,00   | 360,00     |
| Preklopna vlečna kljuka<br>VK0  | -        | 710,00   | 710,00   | 710,00     |
| Dodatno zatemnjena zadnja stekla<br>AKO   | -        | -        | S        | 90,00      |
| Brez oznake motorja<br>W5T  | 0,00     | 0,00     | 0,00     | 0,00       |

S- standardna oprema, - ni na voljo

| Notranjost   |     | Insignia | Edition  | Dynamic  | Innovation |
|--|-----|----------|----------|----------|------------|
| Zadnji sedeži preklopni v ravno površino in deljivi v razmerju 40:20:40  |     | -        | 190,00   | 190,00   | 190,00     |
| FlexFold hitro poklopni zadnji sedeži, Ogrevani zadnji sedeži  | ARJ |          |          |          |            |
| Paket električno nastavljenih športnih prednjih sedežev s certifikatom AGR   |     | -        | -        | 510,00   | 510,00     |
| Električno nastavljen voznikov sedež v 8 smeri, Masažna funkcija voznikovega sedeža, Voznikov sedež s prilagodljivimi stranskimi blazinami, Voznikov sedež s spominom položaja in električno pomičnim steklom, Prednja sedeža s prezračevanjem | SRY |          |          |          |            |
| Ogrevana prednja sedeža  | KA1 | -        | 310,00   | 310,00   | 310,00     |
| Gumijasti tepihi v črni barvi  | BF6 | 40,00    | 40,00    | 40,00    | 40,00      |
| Tepihi Deluxe spredaj in zadaj v črni ali bež barvi  | B54 | 100,00   | 100,00   | 100,00   | 100,00     |
| FlexOrganizer (sistem vodil v prtlačnem prostoru) (Sports Tourer)  | ANY | 125,00   | 125,00   | 125,00   | 125,00     |
| Varnostna mreža (Sports Tourer)  |     | 250,00   | 250,00   | 250,00   | 250,00     |
| Pritrdišča za varnostno mrežo (za prvo vrsto sedežev), Pritrdišča za varnostno mrežo (za drugo vrsto sedežev)  | AP9 |          |          |          |            |
| Dodatni prostor za shranjevanje pod dnom prtlačnika (na voljo le za Sports Tourer, pri stopnji opreme Edition je pogoj še pogon na vsa 4 kolesa)   | BF5 | 50,00    | 50,00    | S        | S          |
| Senčnika z LED osvetljenim ogledalom   | DD3 | 20,00    | 20,00    | S        | S          |
| Ogrevan volanski obroč   | UVD | -        | 250,00   | 250,00   | 250,00     |
| Ročka za menjavanje prestav ob volanu  | WZI | -        | -        | 50,00    | 50,00      |
| Elektronska dvopodročna klimatska naprava  | CJ2 | -        | 350,00   | 350,00   | S          |
| QuickHeat sistem ogrevanja (ni na voljo s K07)   | C32 | 260,00   | 260,00   | 260,00   | 260,00     |
| Dodatni grelnik (pogon na gorivo, daljinsko upravljanje) (ni na voljo s C32/W7Z)   | K07 | -        | 1 690,00 | 1 690,00 | 1 690,00   |
| Sistem Infotainment  |     | Insignia | Edition  | Dynamic  | Innovation |
| Navi 900 IntelliLink   |     | 790,00   | 790,00   | 790,00   | 790,00     |
| 7 vrhunskih zvočnikov, 4,2" instrumentalni informacijski zaslon za voznika (večbarvni grafični), Antena v obliki plavuti morskega psa  | IO6 |          |          |          |            |
| Brezžični induktivni polnilec  | K4C | -        | 90,00    | 90,00    | 90,00      |
| Vrhunski zvočni sistem Bose  | UQA | -        | 610,00   | 610,00   | 610,00     |
| Digitalni zvočni sistem (DAB/DAB+/DMB-R)   | U2Q | 50,00    | 50,00    | 50,00    | 50,00      |
| 8" instrumentalni informacijski zaslon za voznika (večbarvni grafični)   | UHS | -        | -        | 470,00   | 470,00     |
| Projekcijski zaslon  | UV6 | -        | -        | 790,00   | 790,00     |
| Prikaz tlaka v posameznih pnevmatikah  | UK4 | 205,00   | 205,00   | 205,00   | 205,00     |
| Sistem OnStar  | UE1 | 490,00   | S        | S        | S          |
| Varnost  |     | Insignia | Edition  | Dynamic  | Innovation |
| Zadnji stranski zračni varnostni blazini za voznika in sovoznika   | AW7 | -        | 280,00   | 280,00   | 280,00     |
| Alarmna naprava  |     | 310,00   | 310,00   | 310,00   | 310,00     |
| Alarmni sistem, Hupa alarma z lastnim napajanjem, Notranji senzorji za premike, Senzor nihanja vozila  | UTT |          |          |          |            |
| Podvozje FlexRide  | F45 | -        | 900,00   | 900,00   | 900,00     |
| Baterijski izolator  | VNF | 90,00    | 90,00    | 90,00    | 90,00      |
| Zaščita hlajenja motorja   | V48 | 100,00   | 100,00   | 100,00   | 100,00     |
| Varnostni zaklep platišč   | PB4 | 20,00    | 20,00    | 20,00    | 20,00      |
| Kolesa in pnevmatike   |     | Insignia | Edition  | Dynamic  | Innovation |
| Jeklena platišča 6.5 J x 16, polni kolesni pokrovi, srebrna barva  | RRY | S        | 0,00     | -        | -          |
| Platišča iz lahkih kovin 7.0 J x 16, 5 dvojnih krakov, srebrna barva (z določenimi motorji)  | RS1 | 290,00   | 150,00   | 0,00     | 0,00       |
| Strukturirana jeklena platišča 7.0 J x 17, dizajn 5 dvojnih krakov, dvobarvna  | RS9 | 250,00   | 50,00    | -        | -          |
| Strukturirana jeklena platišča 7.0 J x 17, dizajn 5 dvojnih krakov, srebrna barva  | RVE | 290,00   | S        | -        | -          |
| Platišča iz lahkih kovin 7.5 J x 17, 5 dvojnih krakov, srebrna barva   | RSC | 650,00   | 490,00   | 0,00     | 0,00       |
| Platišča iz lahkih kovin 8.5 J x 18, 5 krakov, srebrna barva   | RCV | -        | 790,00   | S        | 100,00     |
| Platišča iz lahkih kovin 8.5 J x 18, večkrakov, srebrna barva  | RCW | -        | 790,00   | 100,00   | S          |
| Diamantno brušena platišča iz lahkih kovin 18 x 8.5 J, 5 dvojnih krakov  | PZX | -        | 790,00   | 100,00   | 100,00     |
| Platišča iz lahkih kovin 8.5 J x 18, večkrakov, dvobarvna  | RD1 | -        | 840,00   | 150,00   | 150,00     |
| Platišča iz lahkih kovin 8.5 J x 20, 5 dvojnih krakov, visokosijajna črna barva  | RQ9 | -        | 1 290,00 | 890,00   | 890,00     |
| Celoletne pnevmatike 225/55 R17  | QEK | 200,00   | 200,00   | 200,00   | 200,00     |
| Rezervno jekleno platišče 17 x 4.0 T, dizajn 1 (ni na voljo s paketom LPDX)  | RV9 | 60,00    | 60,00    | 60,00    | 60,00      |

S- standardna oprema, - ni na voljo



| Splošne tehnične specifikacije                           |             |               |
|--|-------------|---------------|
| Dimenzije vozila v mm                                    | Grand Sport | Sports Tourer |
| Višina   | 1455        | 1500          |
| Dolžina  | 4897        | 4986          |
| Medosna razdalja   | 2829        | 2829          |
| Širina (z odprtima/preklopljenima zunanjsima ogledaloma) | 2093/1863   | 2093/1863     |
| Kolotek (spredaj/zadaj)                                  | 1607/1610   | 1607/1610     |

| Obračalni krog v m |             |               |
|--------------------|-------------|---------------|
| Od zidu do zidu    | Grand Sport | Sports Tourer |
|                    | 11,74       | 11,74         |

| Splošne tehnične specifikacije             |             |               |
|--|-------------|---------------|
| Prostornina prtljavnika v litrih (po ECIE) | Grand Sport | Sports Tourer |
| Kapaciteta prostora za prtljago            | 490-1450    | 560-1665      |

  

| Dimenzija prtljavnika v mm (po ECIE/GM)                 |             |               |
|---|-------------|---------------|
|   | Grand Sport | Sports Tourer |
| Dolžina tovornega prostora do naslonjal zadnjih sedežev | 1133        | 1178          |
| Dolžina tovornega prostora pri zloženih zadnjih sedežih | 1940        | 2005          |
| Širina med obodoma zadnjih koles                        | 1030        | 1030          |
| Maksimalna širina                                       | 1444        | 1451          |

Insignia Grand Sport

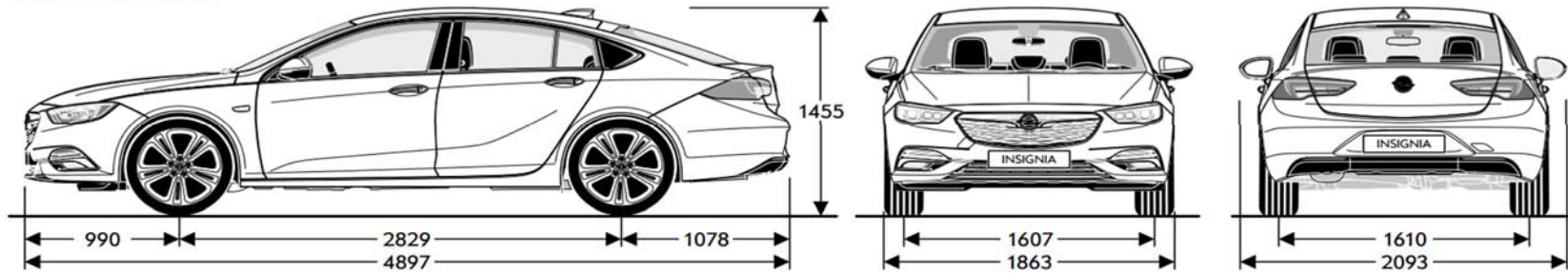

Insignia Sports Tourer

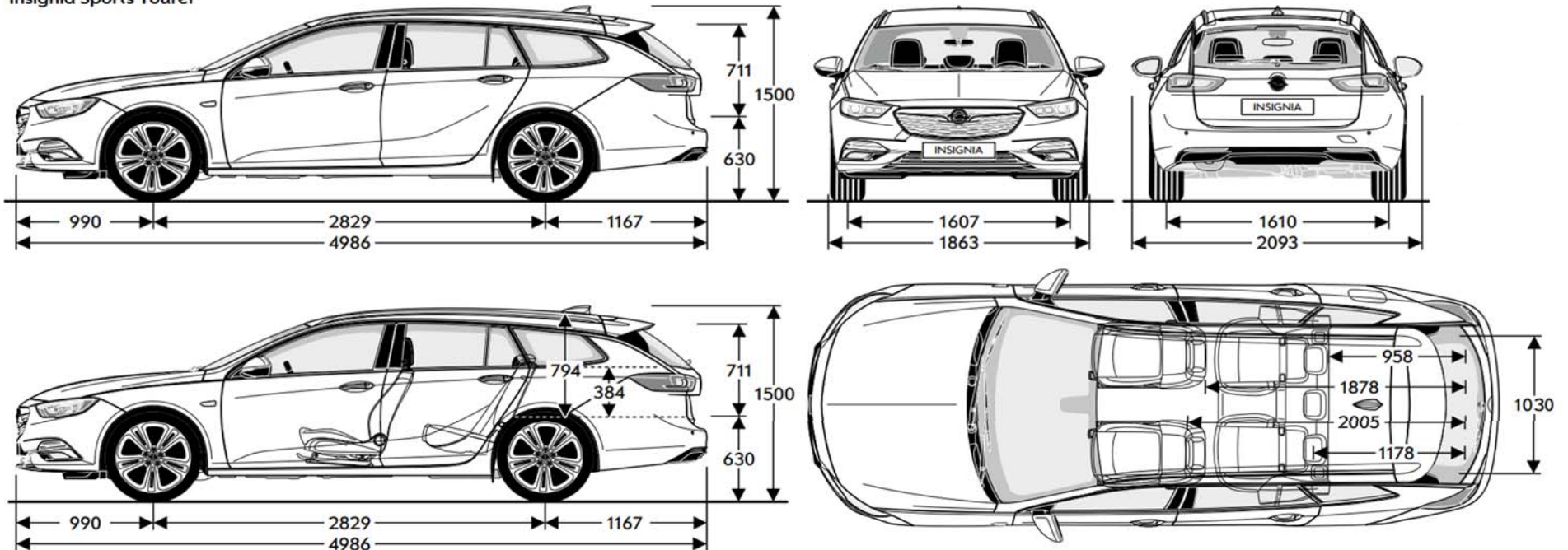



| Bencinski motorji  |   |   |   |   |   |   |
|--|---|---|---|---|---|---|
| Motor  | 1.5 Turbo Start/Stop<br>(104 kW / 140 KM) | 1.5 Turbo ecoTEC® Start/Stop<br>(104 kW / 140 KM) | 1.5 Turbo Start/Stop<br>(122 kW / 165 KM) | 1.5 Turbo ecoTEC® Start/Stop<br>(122 kW / 165 KM) | 1.5 Turbo Start/Stop<br>(122 kW / 165 KM) | 2.0 Turbo Start/Stop 4x4<br>(191 kW / 260 KM) |
| Emisijski razred   | EURO6                                     | EURO6   | EURO6                                     | EURO6   | EURO6                                     | EURO6   |
| Gorivo   | Bencin                                    | Bencin  | Bencin                                    | Bencin  | Bencin                                    | Bencin  |
| Število valjev   | 4   | 4   | 4   | 4   | 4   | 4   |
| Delovna prostornina v cm <sup>3</sup>                    | 1490                                      | 1490  | 1490                                      | 1490  | 1490                                      | 1998  |
| Vrtina v mm  | 74,0                                      | 74,0  | 74,0                                      | 74,0  | 74,0                                      | 86,0  |
| Hod v mm   | 81,0                                      | 81,0  | 81,0                                      | 81,0  | 81,0                                      | 96,0  |
| Največja moč v kW/KM                                     | 104 / 140                                 | 104 / 140   | 122 / 165                                 | 122 / 165   | 122 / 165                                 | 191 / 260                                     |
| Največja moč pri vrt. v minuti                           | 5600                                      | 5600  | 5600                                      | 5600  | 5600                                      | 5300  |
| Največji navor v Nm                                      | 250                                       | 250   | 250                                       | 250   | 250                                       | 400   |
| Največji navor pri vrt. v minuti                         | 2000-4100                                 | 2000-4100   | 2000-4500                                 | 2000-4500   | 2000-4500                                 | 2500-4000                                     |
| Masa in nosilnost v kg (Grand Sport / Sports Tourer)     |   |   |   |   |   |   |
| Masa praznega vozila vklj. z voznikom                    | 1440 / 1487                               | 1456 / 1487                                       | 1440 / 1487                               | n.a.  | 1472 / 1522                               | 1649 / 1683                                   |
| Dovoljena skupna masa vozila                             | 2015 / 2080                               | 2000 / 2080                                       | 2015 / 2085                               | n.a.  | 2040 / 2110                               | 2245 / 2295                                   |
| Nosilnost  | 575 / 593                                 | 544 / 593   | 575 / 598                                 | n.a.  | 568 / 588                                 | 596 / 612                                     |
| Maksimalna dovoljena vlečna masa brez zavor              | 700 / 730                                 | 700 / 730   | 700 / 730                                 | n.a.  | 700 / 730                                 | 750 / 750                                     |
| Maksimalna dovoljena vlečna masa z zavorami (12% naklon) | 1405 / 1405                               | 1405 / 1405                                       | 1405 / 1405                               | n.a.  | 1405 / 1405                               | 2200 / 2200                                   |
| Poraba goriva po standardu v l/100 km (Grand Sport)      |   |   |   |   |   |   |
| Menjalnik  | 6-stopenjski ročni                        | 6-stopenjski ročni                                | 6-stopenjski ročni                        | 6-stopenjski ročni                                | 6-stopenjski avtomatski                   | 8-stopenjski avtomatski                       |
| Mestna vožnja  | 7,5                                       | 7,3   | 7,3                                       | 7,0   | 7,5                                       | 11,5  |
| Zunajmestna vožnja                                       | 4,9                                       | 4,7   | 5,2                                       | 4,9   | 5,3                                       | 7,0   |
| Kombinirano  | 5,9                                       | 5,7   | 6,0                                       | 5,7   | 6,1                                       | 8,6   |
| Emisije CO <sub>2</sub> (g/km)                           | 133                                       | 129   | 136                                       | 130   | 138                                       | 197   |
| Najvišja hitrost   | 210                                       | 213   | 222                                       | 225   | 218                                       | 250   |
| Pospešek (0-100 km/h v s)                                | 9,9                                       | 9,9   | 8,9                                       | 8,9   | 9,4                                       | 7,3   |
| Poraba goriva po standardu v l/100 km (Sports Tourer)    |   |   |   |   |   |   |
| Menjalnik  | 6-stopenjski ročni                        | 6-stopenjski ročni                                | 6-stopenjski ročni                        | 6-stopenjski ročni                                | 6-stopenjski avtomatski                   | 8-stopenjski avtomatski                       |
| Mestna vožnja  | 7,6                                       | 7,4   | 7,5                                       | 7,2   | 7,6                                       | 11,6  |
| Zunajmestna vožnja                                       | 5,0                                       | 4,9   | 5,3                                       | 5,0   | 5,4                                       | 7,1   |
| Kombinirano  | 6,0                                       | 5,8   | 6,1                                       | 5,8   | 6,2                                       | 8,7   |
| Emisije CO <sub>2</sub> (g/km)                           | 136                                       | 132   | 139                                       | 133   | 141                                       | 199   |
| Najvišja hitrost   | 207                                       | 210   | 218                                       | 221   | 214                                       | 245   |
| Pospešek (0-100 km/h v s)                                | 10,2                                      | 10,2  | 9,2                                       | 9,2   | 9,6                                       | 7,5   |

| Dizelski motorji   |                                       |  |                                       |  |                                       |  |  |  |   |   |
|--|---------------------------------------|--|---------------------------------------|--|---------------------------------------|--|--|--|---|---|
| Motor  | 1.6 CDTI Start/Stop<br>(81 kW/110 KM) | 1.6 CDTI ecoTEC®<br>Start/Stop<br>(81 kW/110 KM) | 1.6 CDTI Start/Stop<br>(100kW/136 KM) | 1.6 CDTI ecoTEC®<br>Start/Stop<br>(100kW/136 KM) | 1.6 CDTI Start/Stop<br>(100kW/136 KM) | 1.6 CDTI ecoTEC®<br>Start/Stop<br>(100kW/136 KM) | 2.0 CDTI Start/Stop<br>(125 kW/170 KM) | 2.0 CDTI Start/Stop<br>(125 kW/170 KM) | 2.0 CDTI Start/Stop<br>4x4<br>(125 kW/170 KM) | 2.0 CDTI Start/Stop<br>4x4<br>(154 kW/210 KM) |
| Emisijski razred   | EURO6                                 | EURO6  | EURO6                                 | EURO6  | EURO6                                 | EURO6  | EURO6                                  | EURO6                                  | EURO6   | EURO6   |
| Gorivo   | Dizel                                 | Dizel  | Dizel                                 | Dizel  | Dizel                                 | Dizel  | Dizel                                  | Dizel                                  | Dizel   | Dizel   |
| Število valjev   | 4                                     | 4  | 4                                     | 4  | 4                                     | 4  | 4                                      | 4                                      | 4   | 4   |
| Delovna prostornina v cm <sup>3</sup>                    | 1598                                  | 1598   | 1598                                  | 1598   | 1598                                  | 1598   | 1956                                   | 1956                                   | 1956  | 1956  |
| Vrtina v mm  | 79,7                                  | 79,7   | 79,7                                  | 79,7   | 79,7                                  | 79,7   | 83,0                                   | 83,0                                   | 83,0  | 83,0  |
| Hod v mm   | 88,7                                  | 88,7   | 88,7                                  | 88,7   | 88,7                                  | 88,7   | 90,0                                   | 90,0                                   | 90,0  | 90,0  |
| Največja moč v kW/KM                                     | 81 / 110                              | 81 / 110   | 100 / 136                             | 100 / 136  | 100 / 136                             | 100 / 136  | 125 / 170                              | 125 / 170                              | 125 / 170                                     | 154 / 210                                     |
| Največja moč pri vrt. v minuti                           | 4000                                  | 4000   | 3500-4000                             | 3500-4000  | 3500-4000                             | 3500-4000  | 3750                                   | 3750                                   | 3750  | 5800  |
| Največji navor v Nm                                      | 300                                   | 300  | 320                                   | 320  | 320                                   | 320  | 400                                    | 400                                    | 400   | 400   |
| Največji navor pri vrt. v minuti                         | 2000                                  | 2000   | 2000-2250                             | 2000-2250  | 2000-2250                             | 2000-2250  | 1750-2500                              | 1750-2500                              | 1750-2500                                     | 1750-2500                                     |
| Masa in nosilnost v kg (Grand Sport / Sports Tourer)     |                                       |  |                                       |  |                                       |  |  |  |   |   |
| Masa praznega vozila vklj. z voznikom                    | n.a.                                  | 1503 / n.a.                                      | 1503 / n.a.                           | n.a.   | 1522 / n.a.                           | 1522 / n.a.                                      | 1582 / 1633                            | n.a.                                   | n.a.  | n.a.  |
| Dovoljena skupna masa vozila                             | n.a.                                  | 2035 / n.a.                                      | 2070 / n.a.                           | n.a.   | 2095 / n.a.                           | 2095 / n.a.                                      | 2185 / 2240                            | n.a.                                   | n.a.  | n.a.  |
| Nosilnost  | n.a.                                  | 532 / n.a.                                       | 567 / n.a.                            | n.a.   | 573 / n.a.                            | 573 / n.a.                                       | 603 / 607                              | n.a.                                   | n.a.  | n.a.  |
| Maksimalna dovoljena vlečna masa brez zavor              | n.a.                                  | 720 / n.a.                                       | 750 / n.a.                            | n.a.   | 750 / n.a.                            | 750 / n.a.                                       | 750 / 750                              | n.a.                                   | n.a.  | n.a.  |
| Maksimalna dovoljena vlečna masa z zavorami (12% naklon) | n.a.                                  | 1405 / n.a.                                      | 1405 / n.a.                           | n.a.   | 1300 / n.a.                           | 1300 / n.a.                                      | 1950 / 1950                            | n.a.                                   | n.a.  | n.a.  |
| Poraba goriva po standardu v l/100 km (Grand Sport)      |                                       |  |                                       |  |                                       |  |  |  |   |   |
| Menjalnik  | 6-stopenjski ročni                    | 6-stopenjski ročni                               | 6-stopenjski ročni                    | 6-stopenjski ročni                               | 6-stopenjski avtomatski               | 6-stopenjski avtomatski                          | 6-stopenjski ročni                     | 8-stopenjski avtomatski                | 6-stopenjski ročni                            | 8-stopenjski avtomatski                       |
| Mestna vožnja  | n.a.                                  | 4,6  | n.a.                                  | 5,1  | 6,1                                   | -  | 6,7                                    | n.a.                                   | n.a.  | n.a.  |
| Zunajmestna vožnja                                       | n.a.                                  | 3,6  | n.a.                                  | 3,9  | 4,5                                   | -  | 4,3                                    | n.a.                                   | n.a.  | n.a.  |
| Kombinirano  | n.a.                                  | 4,0  | n.a.                                  | 4,3  | 5,1                                   | -  | 5,2                                    | n.a.                                   | n.a.  | n.a.  |
| Emisije CO <sub>2</sub> (g/km)                           | n.a.                                  | 105  | n.a.                                  | 114  | 134                                   | -  | 136                                    | n.a.                                   | n.a.  | n.a.  |
| Najvišja hitrost   | n.a.                                  | 205  | n.a.                                  | 211  | 203                                   | -  | 226                                    | n.a.                                   | n.a.  | n.a.  |
| Pospešek (0-100 km/h v s)                                | n.a.                                  | 11,6   | n.a.                                  | 10,5   | 10,9                                  | -  | 8,7                                    | n.a.                                   | n.a.  | n.a.  |
| Poraba goriva po standardu v l/100 km (Sports Tourer)    |                                       |  |                                       |  |                                       |  |  |  |   |   |
| Menjalnik  | 6-stopenjski ročni                    | 6-stopenjski ročni                               | 6-stopenjski ročni                    | 6-stopenjski ročni                               | 6-stopenjski avtomatski               | 6-stopenjski avtomatski                          | 6-stopenjski ročni                     | 8-stopenjski avtomatski                | 6-stopenjski ročni                            | 8-stopenjski avtomatski                       |
| Mestna vožnja  | n.a.                                  | n.a.   | n.a.                                  | n.a.   | -                                     | n.a.   | 6,9                                    | n.a.                                   | n.a.  | n.a.  |
| Zunajmestna vožnja                                       | n.a.                                  | n.a.   | n.a.                                  | n.a.   | -                                     | n.a.   | 4,4                                    | n.a.                                   | n.a.  | n.a.  |
| Kombinirano  | n.a.                                  | n.a.   | n.a.                                  | n.a.   | -                                     | n.a.   | 5,3                                    | n.a.                                   | n.a.  | n.a.  |
| Emisije CO <sub>2</sub> (g/km)                           | n.a.                                  | n.a.   | n.a.                                  | n.a.   | -                                     | n.a.   | 139                                    | n.a.                                   | n.a.  | n.a.  |
| Najvišja hitrost   | n.a.                                  | n.a.   | n.a.                                  | n.a.   | -                                     | n.a.   | 223                                    | n.a.                                   | n.a.  | n.a.  |
| Pospešek (0-100 km/h v s)                                | n.a.                                  | n.a.   | n.a.                                  | n.a.   | -                                     | n.a.   | 8,9                                    | n.a.                                   | n.a.  | n.a.  |

Podana vsebina je bila pravilna v času priprave na objavo. Vse informacije o morebitnih spremembah modelov so vam na voljo pri pooblaščenem trgovcu z vozili Opel. Vsi podatki so informativne narave in za njihovo točnost ne odgovarjamo. Priporočene maloprodajne cene so v EUR. Za izračun in konkretno ponudbo se oglasite pri vašem pooblaščenem trgovcu z vozili Opel. Podatki o recikliranju namenjenemu načrtovanju novih vozil, zbiralnih mestih za prevzem izrabljenih vozil in o recikliranju izrabljenih vozil so dostopni na spletni strani [www.opel.si](http://www.opel.si). Ogljikov dioksid CO<sub>2</sub> je najpomembnejši toplogredni plin, ki povzroča globalno segrevanje. Emisije onesnaževal zunanega zraka iz prometa pomembno prispevajo k poslabšanju kakovosti zunanega zraka. Prispevajo zlasti k čezmerno povišanim koncentracijam prizemnega ozona, delcev PM<sub>10</sub> in PM<sub>2,5</sub> ter dušikovih oksidov. Podrobne okoljske informacije o novih osebnih avtomobilih najdete v priročniku o varčni porabi goriva, emisijah CO<sub>2</sub> in emisijah onesnaževal zunanega zraka, ki ga lahko brezplačno pridobite na prodajnem mestu in na spletni strani [www.opel.si](http://www.opel.si).

Opel Southeast Europe Kft.

Cenik je veljaven do preklica oz. izdaje novega.