



MAZDA CX-5

ZOOM-ZOOM

Raziskujeva mesta in ovinkaste podeželske ceste.

Izjemen oprijem v zavojih in visoki motorni vrtljaji.

Odprta okna, glasna glasba, brezciljna vožnja.

Zmeraj naprej, kljubovanje vetru.

Jaz - utelešenje občutka Jinba Ittai.

Ti - srce za volanom.

Usojena nama je, da sva povezana -

kot konj in jezdec,

avtomobil in voznik kot eno.

Skupaj sva močnejša.

Veže naju nekaj, česar ni mogoče opisati zgolj z besedami.

Nikoli ne voziva sama.

DRIVE TOGETHER





PREBUDITE VOZNIKA V SEBI

Ko vozite Mazdo, nikoli ne vozite sami. Občutek povezanosti, ki ga imenujemo Jinba Ittai, globoko prežema Mazdo CX-5. Vključuje višjo raven na uporabnika osredotočenega oblikovanja, vrhunsko izdelavo in inovativno tehnologijo SKYACTIV, ki z izboljšano odzivnostjo zagotavljajo užitek med vožnjo in gradijo trajno razmerje med avtom in voznikom. Na Mazdin način.



O B L I K A



POPRIMITE ZA VOLAN

Mazdin priznan oblikovalski slog KODO - duša gibanja odraža izjemno lepoto, dovršenost in moč Mazde CX-5. Naši oblikovalci so povezali te odlike in drzni zunanosti s prestižnim videzom dodali še prefinjeno robustnost. Ustvarili so elegantno obliko, ki vzbuja občutek gibčnega pospeševanja in hitrosti.

Zrelo oblikovana zunanost obdaja kabino, ki je osredotočena tako na udobje voznika kot na udobje sopotnikov, očara že ob prvem pogledu ter navdušuje z izjemnim ujemanjem in obdelavo uporabljenih materialov.

Vse površine so prijetne na otip in jih je veselje občudovati. Mazdina izjemna tehnologija lakiranja TAKUMI-NURI omogoča osupljive teksture in daje vtis ročno lakiranega konceptnega avtomobila - upravičeno, saj je »Takumi« japonska beseda za mojstre. S to tehnologijo značilni barvi Soul rdeča in Machine siva očarata z izjemno živahnostjo in globino. Oblikovanje zunanosti in notranjosti pri CX-5 ni še nikoli tako močno povežalo voznika in avtomobila.





ODLIČNA IZKUŠNJA V VOŽNJI

Mazda CX-5 vozniku zagotavlja edinstveno, elegantno in navdihujočo izkušnjo zmogljivosti. Drzno zunanost z obliko, ki je izraz ritma razvila v odraz čiste hitrosti, dopolnjuje na uporabnika osredotočena notranost. Vsi glavni krmilniki in merilniki v kokpitu so popolnoma simetrično razporejeni okoli voznika, da poudarijo vznemirljivo napetost med notranostjo in zunanostjo, zaradi katere je tako prijetno voziti Mazdo CX-5. Notranost in zunanost zagotavljata, da sta avtomobil in voznik kot eno.



ŽAROMETI LED



19-PALČNA PLATIŠČA IZ LAHKE LITINE



ZADNJE LUČI LED



USNJENO OBLAZINJENJE



VEČINFORMACIJSKI ZASLON



BOSE® - ZVOČNIK



ELEGANTNA BOČNA LINIJA

TEHNOLOGIJA



NADZOR V VAŠIH ROKAH

Bodite povezani - vedno in povsod. Mazda CX-5 je povezana z vami, s cesto in svetom okrog vas, vse to pa omogoča dovršeni večfunkcijski upravljalnik (HMI). Zaslون Head-Up (ADD) zagotavlja večjo varnost, saj napotke navigacijskega sistema ter informacije o vozilu (vključno s trenutno hitrostjo) in okolju (prepoznani prometni znaki) projicira na vetrobransko steklo nad volanom. Povežite združljivo mobilno napravo in se prepustite užitku ob poslušanju številnih spletnih radijskih postaj po vsem svetu, vključno z visokokakovostnim digitalnim radiom (Digital Audio Broadcast, DAB). 7-palčni osrednji zaslon WVGA je nameščen na armaturni plošči in omogoča boljšo vidljivost.



ZASLON HEAD-UP S PROJEKCIJO NA VETROBRANSKO STEKLO

Zaslون Head-Up (ADD) zagotavlja večjo varnost, saj napotke navigacijskega sistema ter informacije o vozilu (vključno s trenutno hitrostjo) in okolju (prepoznani prometni znaki) projicira na vetrobransko steklo nad volanom.



ELEKTRIČNI POMIK PRTLJAŽNIH VRAT

Za samodejno odpiranje/zapiranje prtljažnika. Prtljažnik lahko odprete kar s tipko v vozilu ali z gumbom na ključu. Tipala v prtljažnih vratih poskrbijo, da se pomik prekine, če vrata naletijo na oviro, posebna tipka na vratih pa omogoča, da jih odprete s preprostim dotikom.



VISOKOKAKOVOSTNA NOTRANJOST

Prefinjena robustnost se nadaljuje tudi v notranosti s sozvočjem med napetostjo in sprostitvijo, ki združuje čvrstost SUV-ja in brezhibno izdelavo.



7-PALČNI ZASLON

S tem zaslonom imate razvedrilo na dosegu prstov, saj omogoča prikaz številnih uporabnih informacij in preprosto preklapljanje med aplikacijami, posebna optična tehnologija pa zmanjša odseve in izboljša berljivost zaslona.

TEHNOLOGIJA SKYACTIV

Cilj Mazdine tehnologije SKYACTIV je z optimalno zmogljivostjo uresničiti najbolj naravno, intuitivno interakcijo med avtomobilom in voznikom - in to omogočajo ključne tehnologije v naši paleti SKYACTIV. Mednje sodijo naši priznani motorji SKYACTIV, sistem GVC (G-Vectoring Control), ki kot prvi nadzorni sistem na svetu prilagaja navor motorja glede na ukaze krmiljenja, štirikolesni pogon i-ACTIV AWD, ki s 27 individualnimi tipali zagotovi optimalno porazdelitev navora in nadzor nad vozilom v vseh pogojih. To pa prispeva k navdihnjeni zmogljivosti, izboljššanemu vodenju in večjemu udobju pri vožnji.



NOVA MERILA ZMOGLJIVOSTI



VEČ MOČI KOLESOM



KAROSERIJA IN PODVOZJE SKYACTIV Lahko podvozje in karoserija za udobnejšo vožnjo in boljšo varnost.

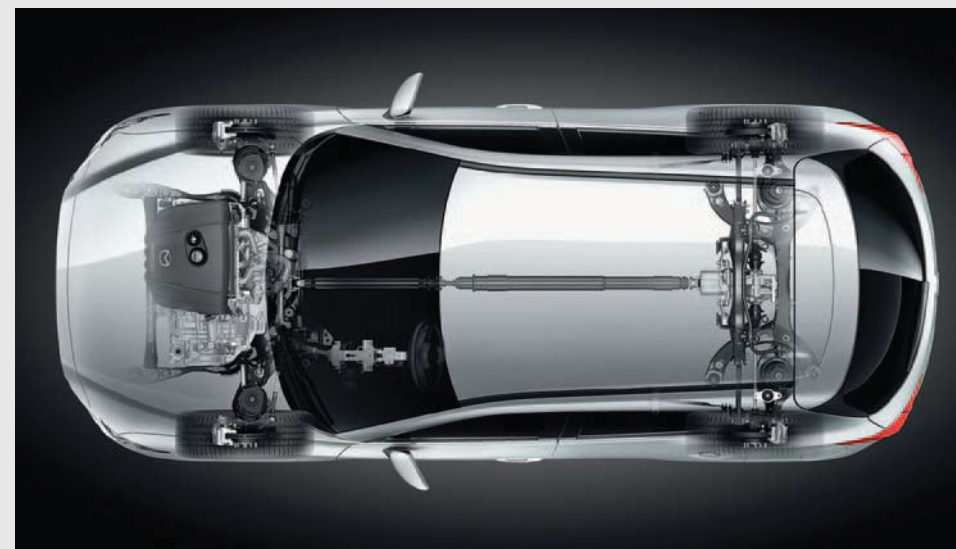

NATANČNO IN UDOBNO VODENJE



KO SE KAROSERIJA SREČA Z DUŠO



VOZNIK JE POSTAVLJEN
V SREDIŠČE

Mazda CX-5 je opremljena z vrsto inteligentnih varnostnih tehnologij, ki so zasnovane za krepitev občutka povezanosti z avtomobilom in nadvse prijetno vožnjo. Zahvala gre sistemu tehnologij i-ACTIVSENSE, izjemnemu naboru varnostne opreme, ki uporablja tipala in kamero za spremljanje vaše okolice ter zagotavljanje zaščite in udobja. Rezultat je še bolj na uporabnika osredotočeno okolje, ki zagotavlja nadzor in predvidljivo izkušnjo v vseh voznih situacijah, v katerih lahko voznik vozi varno in brezskrbno ter uživa v intuitivni, lahkotni interakciji z vozilom.

NAPREDNA VARNOSTNA TEHNOLOGIJA

Mazda si prizadeva, da bi lahko vozniki uživali v povsem brezskrbni vožnji ne glede na pogoje. Zaznavanje in preprečevanje nevarnosti je zdaj še preprostejše, saj ima voznik več časa za odziv in je opozorjen na svojo okolico. Mazda je za samozavestno vožnjo v vseh pogojih razvila napredne varnostne tehnologije i-ACTIVSENSE, med katerimi so tudi Mazdin radarski tempomat (MRCC) s funkcijo za ustavljanje in speljevanje, da deluje v hitrem in počasnem prometu, prilagodljivi žarometi LED (ALH) za različne pogoje osvetljenosti in napredni sistem za izogibanje trku (napredni SCBS). Vsaka od tehnologij sistema i-ACTIVSENSE vam v kombinaciji s togo karoserijo zagotavlja varnost, ne da bi zmanjšala udobje ali harmonični odnos med avtomobilom in voznikom.

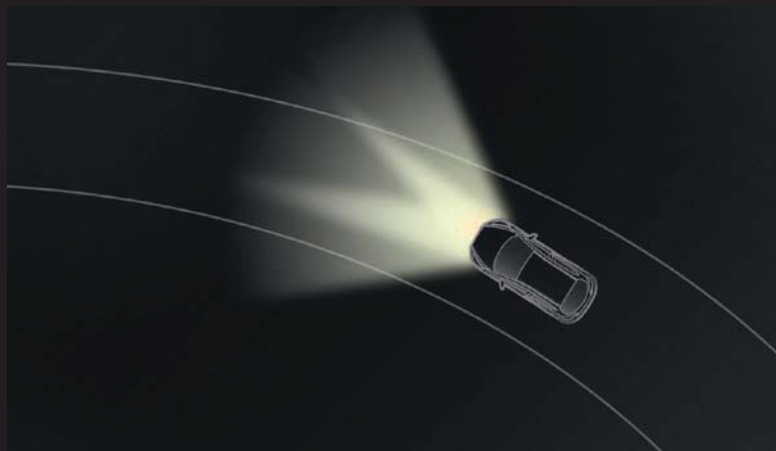

PRILAGODLJIVI ŽAROMETI LED

Sistem prilagodljivih sprednjih žarometov izboljša vidljivost pri nočnih vožnjah. Pri vožnji v ovinke prilagaja žaromete LED in osvetli več ceste pred vozilom, kar vam omogoča, da v primeru ovir hitreje ukrepate.

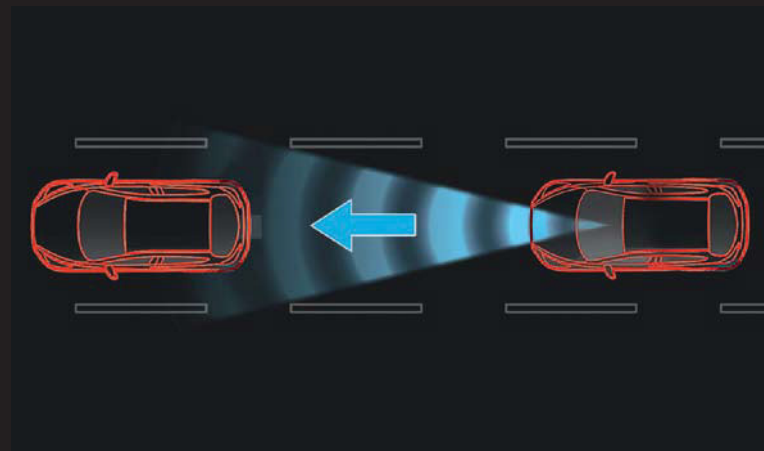

MAZDIN RADARSKI TEMPOMAT S FUNKCIJO ZA USTAVLJANJE IN SPELJEVANJE

(Funkcija za ustavljanje in speljevanje je na voljo samo s samodejnim menjalnikom.)

Mazdin radarski tempomat (MRCC) uporablja radar z milimetrsko valovno dolžino, da presodi relativno hitrost in oddaljenost vozila, ki vozi spredaj. S samodejnim uravnavanjem hitrosti vozila ohrani ustrezno varnostno razdaljo in tako razbremeni voznika pri dolgih vožnjah in na avtocestah.



SISTEM ZA POMOČ PRI OHRANJANJU VOZNEGA PASU

Mazdin sistem za pomoč pri ohranjanju voznega pasu je zasnovan za varnejšo vožnjo in zagotavlja pomoč pri usmerjanju vozila, pri čemer s kamero na vetrobranskem steklu zaznava oznake na cestišču. Delovati začne, ko hitrost preseže 60 km/h, vozniku pa omogoča izbiro med sledenjem voznemu pasu s pomočjo pri usmerjanju in preprečevanjem zapuščanja voznega pasu, ki poseže samo, če začne vozilo zapuščati svoj vozni pas.

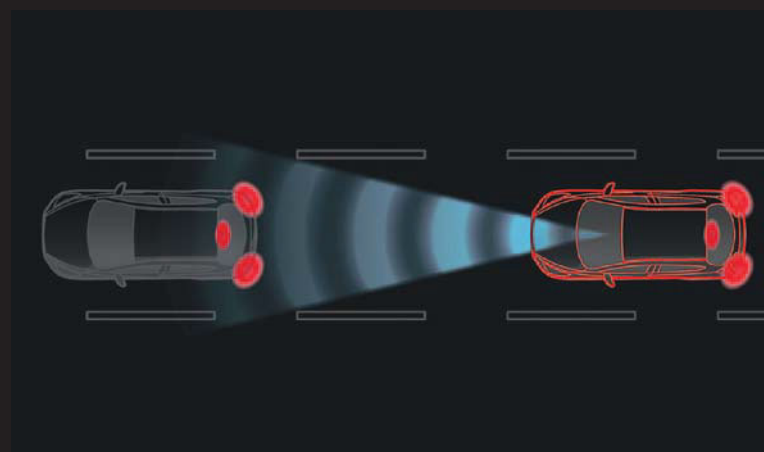

SISTEM ZA IZOGIBANJE TRKU

Mazdin izboljšani napredni sistem za izogibanje trku je idealno prilagojen za delovanje v mestnem okolju, saj zdaj poleg vozil zaznava tudi pešce. Zaznavanje deluje v širšem razponu hitrosti, ki pri vožnji naprej znaša 4-80 km/h. Z ultrazvočnimi tipali sistem deluje tudi pri vzratni vožnji s hitrostjo 2-8 km/h.



I Z B I R A

CX-5

EMOTION

SERIJSKA OPREMA

- 17-palčna jeklena platišča
- Žarometi LED s sistemom za pranje
- Naklon zadnjih sedežev
- Preklop zadnjih sedežev v razmerju 4 : 2 : 4
- Elektronska parkirna zavora
- Električni pomik stekel (spredaj/zadaj)
- Ročna klimatska naprava
- Radio AM/FM, AUX, USB, s štirimi zvočniki
- Funkcija osvetlitve ob prihodu/odhodu (Coming/Leaving Home)
- Tempomat
- Samodejno zaklepanje vrat
- Sistem za izogibanje trku (SCBS)



ŽAROMETI LED s funkcijo osvetlitve ob prihodu/odhodu (Coming/Leaving Home)

Funkcija Coming/Leaving Home osvetli pot do domačih vrat, ko se vrnete domov, in obenem poudari drzen, eleganten videz vozila. Za osvetlitev poskrbijo dolgotrajna in energetske učinkovita svetila LED.



ELEKTRONSKA PARKIRNA ZAVORA

Uporaba parkirne zavora je zdaj preprostejša in udobnejša kot kadar koli doslej. Parkirno zavoro aktivirate in sprostite nadvse enostavno.



NA VOZNIKA OSREDOTOČEN KOKPIT

Kokpit navduši z občutkom odprtosti in povezanosti, obenem pa so vsi glavni krmilniki in merilniki razporejeni popolnoma simetrično okoli voznika, da je vožnja kar se da intuitivna in prijetna.



SAMODEJNO ZAKLEPANJE VRAT

Zagotavlja dodatno varnost med vožnjo in brezskrbnost, ko niste v vozilu. Preprosto izberite meni za samodejno zaklepanje vrat in določite nastavitve samodejnega zaklepanja in odklepanja vrat.

CX-5

CHALLENGE, ATTRACTION

SERIJSKA OPREMA

CHALLENGE:

- 17-palčna platišča iz lahke litine
- Zatemnjena zadnja stekla
- Usnjeno oblazinjenje volana
- Sistem Bluetooth®
- 6 zvočnikov
- 2 priključka USB (zadaj)
- 7-palčni barvni zaslon
- Večfunkcijski upravljalnik HMI
- Samodejna klimatska naprava
- Tipali za dež in svetlobo
- Notranje vzvratno ogledalo s samodejno zatemnitvijo

ATTRACTION:

- Dnevne luči LED
- Meglenke LED
- Zadnje luči LED
- Parkirna tipala (spredaj/zadaj)
- Ogrevanje sprednjih sedežev
- Ogrevanje volana
- Odmrzovanje brisalcev
- Samodejni električni preklop zunanjih ogledal
- Sistem za spremljanje mrtvih kotov (BSM)
- Sistem smerno prilagodljivih sprednjih žarometov (AFLS)
- Opozarjanje na promet za vozilom (RCTA)



17-PALČNA PLATIŠČA IZ LAHKE LITINE

Dajo pečat tekoči zunanji obliki in poudarijo izjemen občutek gibanja Mazde CX-5.

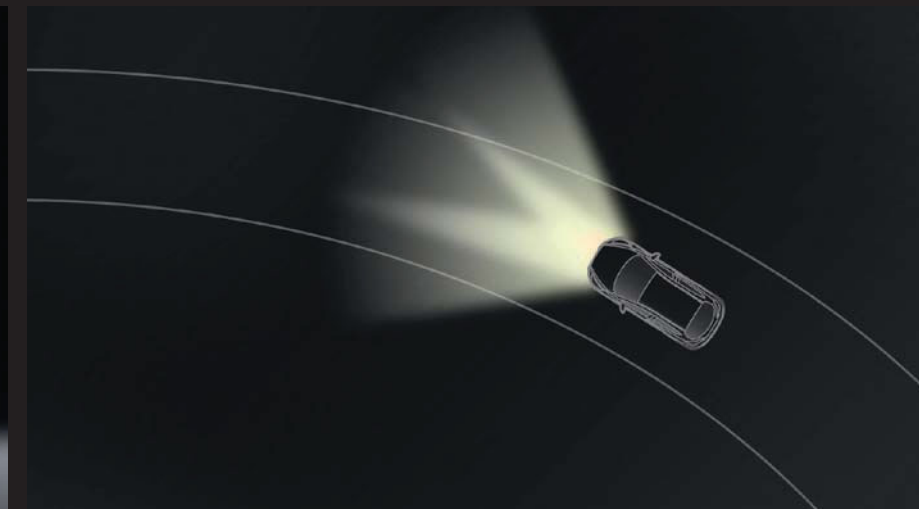

SISTEM PRILAGODLJIVIH SPREDNJIH ŽAROMETOV

Sistem prilagodljivih sprednjih žarometov (AFLS) zagotavlja izboljšano osvetlitev ponoči s pomikom svetlobnega snopa v smeri zavoja, kar vam omogoča, da opazite morebitne ovire pred sabo.



SAMODEJNA KLIMATSKA NAPRAVA

Do voznika prijazna zasnova klimatskega sistema vam omogoča, da v hipu izberete nastavitve, ki vam najbolj ustrezajo.



7-PALČNI BARVNI ZASLON

S tem zaslonom imate razvedrilo na dosegu prstov, obenem pa vam omogoča preprosto preklapljanje med aplikacijami.

CX-5

REVOLUTION, REVOLUTION TOP

SERIJSKA OPREMA

REVOLUTION:

- 19-palčna platišča iz lahke litine
- Električni pomik prtljažnih vrat
- Zaslon Head-Up (ADD)
- Zvočni sistem BOSE z 10 zvočniki
- Smart Key
- Sistem za izogibanje trku zadaj (SBCS-R)
- Sistem za pomoč pri ohranjanju voznega pasu (LAS)
- Adaptivni žarometi LED (ALH)
- Vzratna kamera
- Sistem za nadzor zbranosti voznika (DAA)

REVOLUTION TOP:

- Usnjeni sedeži
- Električno nastavljanje voznikovega sedeža s pomnilnikom
- Ogrevanje zadnjih sedežev
- Radarski tempomat (MRCC)
- Zaslon Head-Up s projekcijo (ADD)



ELEKTRIČNI POMIK PRTLJAŽNIH VRAT

Zagotavlja dodatno udobje in priročnost, saj lahko voznik odpre in zapre prtljažnik s pritiskom na gumb.



ZASLON HEAD-UP S PROJEKCIJO NA VETROBRANSKO STEKLO

Zagotavlja večjo varnost, saj napotke navigacijskega sistema, hitrost vozila in prepoznane prometne znake projicira na vetrobransko steklo nad volanom.



BELI USNJENI SEDEŽI (za doplačilo)

Dodajte notranjosti poseben pečat z izjemno lepoto, dovršenostjo in slogom.



ZADNJE LUČI LED

Oblika zadnjih luči poudari elegantno obliko vozila in dopolni prepoznavno elegantno zunanost.

D O D A T N A O P R E M A



SPREDNJE SPODNJA OBLOGA



BOČNE OKRASNE LETVE



ZADNJE OKRASNE LETVE



ČRNI POKROVI ZUNANJIH OGLEDAL



SREBRNI POKROVI ZUNANJIH OGLEDAL



SPREDNJA OKRASNA LETEV



OSVETLJENI ŠČITNIKI PRAGOV

D O D A T N A O P R E M A



KOMPLET NOTRANJE OSVETLITVE



SPREDNJE ZAVESICE



STREŠNI NOSILCI



ZADNJA SPODNJA OBLOGA



OSVETLITEV TAL PRI VSTOPU



PREČNI DROGOVI ZA STREŠNE NOSILCE

TEHNIČNI PODATKI

Razpoložljivost modelov		G165 2WD	G160 AWD	G160 AWD/AT	CD150 2WD	CD150 2WD/AT	CD150 AWD	CD150 AWD/AT	CD175 AWD	CD175 AWD/AT
Menjalnik:	Tip	6-stopenjski ročni	6-stopenjski ročni	6-stopenjski samodejni	6-stopenjski ročni	6-stopenjski samodejni	6-stopenjski ročni	6-stopenjski samodejni	6-stopenjski ročni	6-stopenjski samodejni
Vozilo	Emotion	■	–	–	–	–	–	–	–	–
	Challenge	■	■	–	■	–	–	–	–	–
	Attraction	■	■	■	■	■	■	–	–	–
	Revolution	–	■	–	–	–	■	–	–	■
	Revolution Top	–	–	–	–	–	–	■	–	■

■ = Na voljo; – = Ni na voljo

Motor		G165	G160	G160	CD150	CD150	CD150	CD150	CD150	CD175
Delovna prostornina (ccm)		1.998	1.998	1.998	2.191	2.191	2.191	2.191	2.191	2.191
Premer x gib bata (mm)		83,5 x 91,2	83,5 x 91,2	83,5 x 91,2	86,0 x 94,3	86,0 x 94,3	86,0 x 94,3	86,0 x 94,3	86,0 x 94,3	86,0 x 94,3
Število ventilov na valj		4	4	4	4	4	4	4	4	4
Največja moč [kW (KM)]/(vrt./min.)		121 (165)/6.000	118 (160)/6.000	118 (160)/6.000	110 (150)/4.500	110 (150)/4.500	110 (150)/4.500	110 (150)/4.500	129 (175)/4.500	129 (175)/4.500
Največji navor Nm/(vrt./min.)		210/4.000	208/4.000	208/4.000	380/1.800-2.600	380/1.800-2.600	380/1.800-2.600	380/1.800-2.600	420/2.000	420/2.000
Kompresijsko razmerje		14,0 : 1	14,0 : 1	14,0 : 1	14,0 : 1	14,0 : 1	14,0 : 1	14,0 : 1	14,0 : 1	14,0 : 1
Priporočeno gorivo		Neosvinčen bencin, OŠ 95	Neosvinčen bencin, OŠ 95	Neosvinčen bencin, OŠ 95	Dizel	Dizel	Dizel	Dizel	Dizel	Dizel
Krmiljenje		Zobata letev								
Minimalni obračalni krog (m) (od stene do stene)		12	12	12	12	12	12	12	12	12

Menjalnik		G165	G160	G160	CD150	CD150	CD150	CD150	CD150	CD175
Prestavna razmerja:	1. prestava	3,700	3,700	3,552	3,357	3,487	3,357	3,487	3,357	3,487
	2. prestava	1,947	1,947	2,022	1,826	1,992	1,826	1,992	1,826	1,992
	3. prestava	1,300	1,300	1,452	1,565	1,449	1,565	1,449	1,565	1,449
	4. prestava	1,029	1,029	1,000	1,147	1,000	1,147	1,000	1,147	1,000
	5. prestava	0,837	0,837	0,708	0,893	0,707	0,893	0,707	0,893	0,707
	6. prestava	0,680	0,680	0,599	0,745	0,600	0,745	0,600	0,745	0,600
	Vzratna prestava	3,724	3,724	3,893	4,091	3,990	4,091	3,990	4,091	3,990
Prestava diferenciala		4,388	4,705	4,624	1.-2. prestava 4,105 3.-6. prestava 3,120	4,090	1.-2. prestava 4,388 3.-6. prestava 3,291	4,090	1.-2. prestava 4,388 3.-6. prestava 3,291	4,090

Zmožljivosti in poraba		G165	G160	G160	CD150	CD150	CD150	CD150	CD150	CD175
Pospešek (0-100 km/h v s)		10,4	10,9	10,5	9,4	10,1	9,6	10,3	9,0	9,5
Največja hitrost (z omejevalnikom) (km/h)		201	198	188	204	200	199	196	208	206
Poraba goriva ⁽¹⁾ (l/100 km):	Mestna vožnja	7,9	8,4	8,0	5,9	6,7	6,3	6,7	6,3	6,7
	Zunaj mesta	5,6	5,9	5,8	4,6	5,0	4,9	5,3	5,3	5,3
	Kombinirano	6,4	6,8	6,6	5,0	5,6	5,4	5,8	5,8	5,8
Izpusti CO ₂ ⁽¹⁾ (g/km)		149	159	155	132	147	142	152	142	152
Emisijski razred ES		EURO 6	EURO 6	EURO 6	EURO 6	EURO 6	EURO 6	EURO 6	EURO 6	EURO 6
Prostornina posode za gorivo (l)		56	58	58	56	56	58	58	58	58

⁽¹⁾ Poraba goriva in izpusti CO₂ v skladu z Uredbo 715/2007/ES

Mere in mase		G165 2WD	G160 AWD	G160 AWD/AT	CD150 2WD	CD150 2WD/AT	CD150 AWD	CD150 AWD/AT	CD175 AWD	CD175 AWD/AT
Dolžina/širina/višina (mm)		4.550/1.840/17": 1.675; 19": 1.680								
Odmik od tal (mm) med osema - nenatovorjeno vozilo vklj. z voznikom		192	17": 192/ 19": 200	192	192	192	17": 192/ 19": 200	192	200	200
Kolotek (mm)	Spredaj	1.595	1.595	1.595	1.595	1.595	1.595	1.595	1.595	1.595
	Zadaj	1.595	1.596	1.596	1.595	1.595	1.595	1.595	1.595	1.595
Medosna razdalja (mm)		2.700	2.700	2.700	2.700	2.700	2.700	2.700	2.700	2.700
Prostor za glavo/prostor za noge/ramenski prostor na sprednjih sedežih (mm)		1.007/1.041/1.451								
Prostor za glavo/prostor za noge/ramenski prostor na zadnjih sedežih (mm)		991/1.007/1.391								
Prostornina prtljažnika, v skladu z metodo VDA (l):	5-sedežni način (do oken)	506	506	506	506	506	506	506	506	506
	2-sedežni način	1.620	1.620	1.620	1.620	1.620	1.620	1.620	1.620	1.620
Masa praznega vozila (kg) - brez voznika		1.360	1.420	1.425	1.460	1.480	1.520	1.530	1.520	1.535
Največja dovoljena skupna masa vozila (kg):	Skupaj	2.020	2.080	2.115	2.110	2.120	2.143	2.143	2.143	2.143
	Spredaj/zadaj	1.015/1.005	1.030/1.050	1.060/1.055	1.120/990	1.130/990	1.129/1.014	1.143/1.000	1.138/1.005	1.138/1.005
Dovoljena obremenitev sprednje/zadnje osi (kg)		1.035/1.085	1.050/1.130	1.090/1.130	1.140/1.070	1.150/1.070	1.165/1.110	1.180/1.110	1.165/1.105	1.180/1.110
Največja dovoljena masa priklopnika (kg):	Brez zavore	715	745	750	750	750	750	750	750	750
	Z zavoro (naklon 8 %)	1.900	1.900	2.000	2.000	2.000	2.100	2.100	2.100	2.100
	Z zavoro (naklon 12 %)	1.800	1.800	2.000	2.000	2.000	2.000	2.100	2.000	2.100
Največja dovoljena obremenitev strehe (kg)		75	75	75	75	75	75	75	75	75

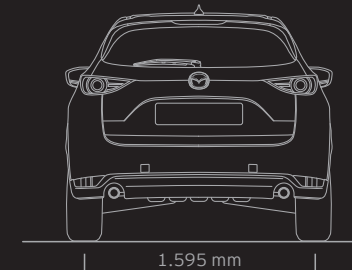
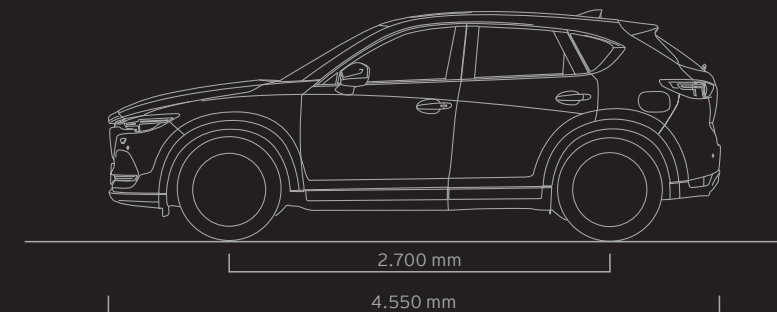
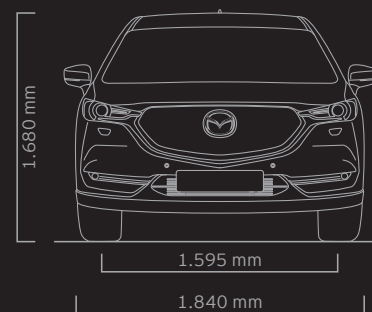

O P R E M A

Varnost in zaščita	Emotion	Challenge	Attraction	Revolution	Revolution Top
Sistem za spremljanje mrtvih kotov (BSM) z opozarjanjem na promet za vozilom (RCTA)	–	–	●	●	●
Sistem za izogibanje trku (SCBS) (samo spredaj)	●	●	●	●	●
Sistem za izogibanje trku (SBCS) (spredaj in zadaj)	–	–	–	●	●
Sistem za pomoč pri zaviranju (SBS)	–	–	–	–	●
Dinamični nadzor stabilnosti (DSC) s sistemom za preprečevanje zdrsa (TCS)	●	●	●	●	●
Pomoč pri speljevanju v strmini (HLA)	●	●	●	●	●
G-Vectoring Control (GVC)	●	●	●	●	●
Sistem za nadzor tlaka v pnevmatikah (TPMS)	●	●	●	●	●
Sistem za pomoč pri ohranjanju voznega pasu (LAS)	–	–	–	●	●
Indikator prestavljanja	●	●	●	●	●
Samodejno zaklepanje vrat (ADL)	●	●	●	●	●
Sistem za nadzor zbranosti voznika (DAA)	–	–	–	●	●
Dvojni sprednji varnostni blazini	●	●	●	●	●
Stranski varnostni blazini spredaj	●	●	●	●	●
Sprednje in zadnje varnostne zavese	●	●	●	●	●
Stikalo za izklop sovoznikove varnostne blazine	●	●	●	●	●
Opomnik za uporabo varnostnega pasu (voznikov in sovoznikov sedež ter zadnja klop), zvočno opozorilo	●	●	●	●	●
Varnostni pasovi:	Spredaj, 3-točkovni (ELR) x 2 z zategovalniki	●	●	●	●
	Zadaj, 3-točkovni (ELR)	●	●	●	●
Sidrišča ISOFIX za otroški sedež; pritrjena na zunanja zadnja sedeža	●	●	●	●	●

● = Serijsko ○ = Opcija za doplačilo – = Ni na voljo

Zunanost	Emotion	Challenge	Attraction	Revolution	Revolution Top
Pnevmatike in platišča:	17-palčna jeklena platišča s pnevmatikami 225/65 R17	●	–	–	–
	17-palčna platišča iz lahke litine s pnevmatikami 225/65 R17	–	●	–	–
	19-palčna platišča iz lahke litine s pnevmatikami 225/55 R19	–	–	–	●
Zunanja vzvratna ogledala:	V barvi karoserije, ogrevana, s smerniki	●	–	–	–
	V barvi karoserije, ogrevana, z električnim preklopom in s smerniki	–	●	–	–
	V barvi karoserije, ogrevana, s samodejnim električnim preklopom in s smerniki	–	–	●	●
Sprednji in zadnji odbijač:	V barvi karoserije	●	●	●	●
Zadnji strešni spojler:	V barvi karoserije	●	●	●	●
Ključke vrat	V barvi karoserije	●	●	●	●
Zatemnjena zadnja stekla		–	●	●	●
Brisalci:	Spredaj, nastavljiva hitrost z intervalnim brisanjem in električnim sistemom za pranje stekla	●	–	–	–
	Spredaj, samodejno s titalom za dež (v povezavi s titalom svetlobe)	–	●	●	●
	Zadaj, nastavljiva hitrost z intervalnim brisanjem	●	●	●	●
Žarometi:	Žarometi LED s sistemom za pranje	●	●	●	●
	Dnevne luči (žarnice)	●	●	–	–
	Dnevne luči LED - žarometi	–	–	●	●
	Sistem smerno prilagodljivih sprednjih žarometov (AFLS)	–	–	●	–
	Adaptivni žarometi LED (ALH)	–	–	–	●
	Sprednje meglenke (LED)	–	–	●	●
Zadnje luči:	LED	–	–	●	●
Obloga stebričkov	Črna	●	●	●	–
	Klavirsko črna	–	–	–	●
Parkirna tipala (spredaj in zadaj)		–	–	●	●
Vzvratna kamera		–	–	–	●
Antena v obliki plavuti morskega psa		●	●	●	●
Električni pomik prtijažnih vrat		–	–	–	●
Tretja zavorna luč		●	●	●	●
Strešno okno	Z električnim upravljanjem (samo AT)	–	–	–	–
Strešni spojler		●	●	●	●
Dvojna izpušna cev		●	●	●	●

● = Serijsko ○ = Opcija za doplačilo – = Ni na voljo

O P R E M A

Udobje in priročnost	Emotion	Challenge	Attraction	Revolution	Revolution Top
Centralno daljinsko zaklepanje	●	●	●	●	●
Smart Key	–	–	–	●	●
Gumb za zagon motorja	●	●	●	●	●
Servovolán:	Električni	●	●	●	●
Elektronska parkirna zavora s funkcijo samodejnega zadrževanja	●	●	●	●	●
Izbira voznega načina (samo GE AT)	–	–	●	–	●
Tempomat:	Upravljanje na volanu	●	●	●	●
Radarski tempomat (MRCC):	Do mirovanja samo v kombinaciji z AT	–	–	–	●
Električni pomik stekel:	Sprednja in zadnja stekla, s samodejnim spuščanjem in dviganjem na dotik, časovna funkcija	●	●	●	●
Klimatska naprava:	Ročna	●	–	–	–
	Samodejna dvopodročna	–	●	●	●
Notranje vzvratno ogledalo s samodejno zatemnitvijo	–	●	●	●	●
Osvetlitev kozmetičnega ogledala	–	●	●	●	●
Prezračevalna mreža zadaj	–	●	●	●	●
Tipalo zračne vlage	●	●	●	●	●
Ogrevanje volana	–	–	●	●	●
Osvetlitev ob prihodu/odhodu (Coming/Leaving Home)	●	●	●	●	●
Odmrzovanje brisalcev	–	–	●	●	●

● = Serijsko ○ = Opcija za doplačilo – = Ni na voljo

Notranjost	Emotion	Challenge	Attraction	Revolution	Revolution Top
Sedeži in vgrajeni vzglavniki:	Nastavitev višine sedeža (voznikovega/sovoznikovega)	●	●	●	●
	Ročno nastavljiva ledvena opora na voznikovem sedežu	–	●	●	●
	Usnjeno oblazinjenje	–	–	–	●
	Električno nastavljanje naklona in višine voznikovega sedeža s pomnilnikom položaja	–	–	–	●
	Električno nastavljiva ledvena opora na voznikovem sedežu	–	–	–	●
	Ogrevanje sprednjih sedežev	–	–	●	●
Zadnji sedeži:	Preklop zadnjih sedežev (4 : 2 : 4)	●	●	●	●
	Naklon zadnjih sedežev	●	●	●	●
	Ogrevanje zadnjih sedežev	–	–	–	●
Volan:	Uretan	●	–	–	–
	Oblazinjenje iz gladkega usnja	–	●	●	●
	Nastavljanje po višini in globini	●	●	●	●
Glava prestavne ročice:	PVC	●	–	–	–
	Usnjeno oblazinjenje s srebrnim vstavkom	–	●	●	●
Električni pomik stekel s stikalom s kontrolno lučko		●	●	●	●
Avdio sistemi:	Modularni radio AM/FM/enojni CD/MP3, USB, vhod AUX, 4 zvočniki	●	–	–	–
	Radio AM/FM/enojni CD/MP3, dodatno 1 priključek USB spredaj in 2 zadaj, Bluetooth® (telefon/avdio), 6 zvočnikov	–	●	–	–
	Radio AM/FM/DAB/enojni CD/MP3, dodatno 1 priključek USB spredaj in 2 zadaj, Bluetooth® (telefon/avdio), 6 zvočnikov	–	–	●	–
	Radio AM/FM/DAB/enojni CD/MP3, dodatno 1 priključek USB spredaj in 2 zadaj, Bluetooth® (telefon/avdio), 10 zvočnikov in vrhunski sistem ozvočenja Bose® Centerpoint®	–	–	–	●
	7-palčni barvni zaslon	–	●	●	●
	Večfunkcijski upravljalnik HMI	–	●	●	●
	Navigacijska naprava	–	○	○	○
	Daljinsko krmiljenje avdio naprav na volanu	●	●	●	●
Merilniki:	Večinformacijski zaslon (MID) s potovalnim računalnikom, merilnikom hitrosti, prikazom količine goriva in temperature vode, merilnikom obratov	●	●	●	●
	Merilniki z barvnim TFT LCD-zaslonom	–	–	–	●
	Prepoznavanje prometnih znakov (TSR) - samo z navigacijo	–	–	–	●
	Zaslon Head-Up (barvni)	–	–	–	●
	Zaslon Head-Up (barvni, s projekcijo na vetrobransko steklo)	–	–	–	●
Prostori za shranjevanje:	Predal pred sovoznikom (brez osvetlitve)	●	–	–	–
	Predal pred sovoznikom (z osvetlitvijo)	–	●	●	●
	Žep na hrbtni strani voznikovega in sopotnikovega sedeža	●	●	●	●
Prtljažnik:	Osvetlitev	●	●	●	●
	Električna vtičnica	●	●	●	●
	Pokrov prtljažnega prostora Karakuri	●	●	●	●
	Razporeditev zadnjih sedežev Karakuri	–	●	●	●

● = Serijsko ○ = Opcija za doplačilo – = Ni na voljo

Ime Bose® in logotip Bose® sta registrirani blagovni znamki podjetja Bose® Corporation v ZDA in drugih državah. Uporabljeno z dovoljenjem. Oznaka in logotipi Bluetooth® so last družbe Bluetooth SIG, Inc., Mazda Motor Corporation pa ima licenčno pogodbo za vsako uporabo. Tudi ostale blagovne znamke in trgovska imena so zaščitena.

O B L A Z I N J E N J A

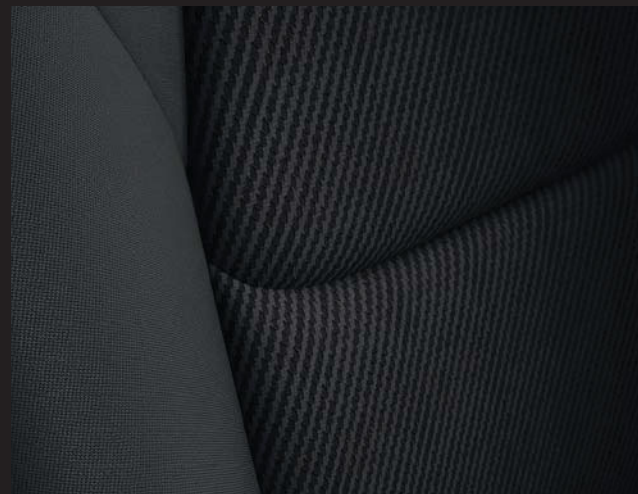

EMOTION

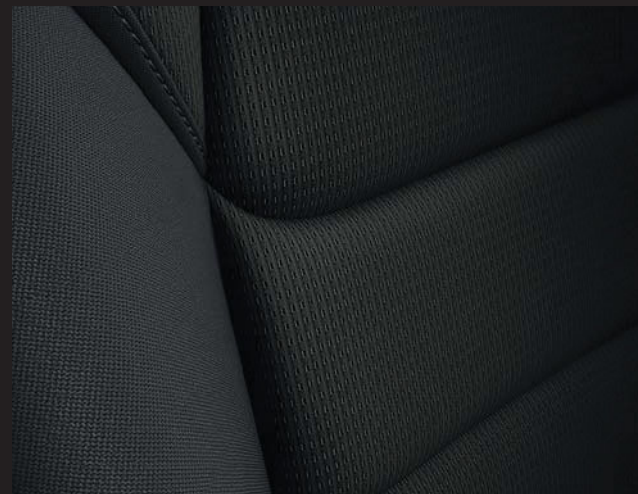

CHALLENGE, ATTRACTION, REVOLUTION



REVOLUTION TOP



REVOLUTION TOP (za doplačilo)

P L A T I Š Č A



17-PALČNA JEKLENA PLATIŠČA



17-PALČNA PLATIŠČA IZ LAHKE LITINE



19-PALČNA PLATIŠČA IZ LAHKE LITINE



BARVE KAROSERIJE



Arctic bela



Snowflake bela



Sonic srebrna



Titanium Flash siva



Eternal modra



Deep Crystal modra



Machine siva



Jet črna

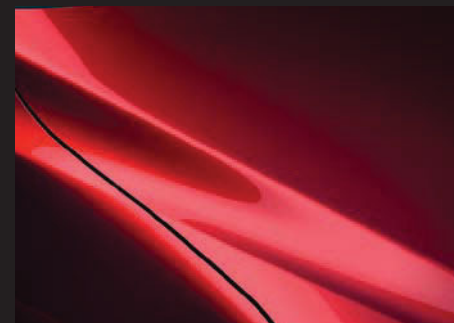

Soul Crystal rdeča

NAŠA ZAVEZA VAM IN VAŠI MAZDI

APLIKACIJA MY MAZDA

Prenesite My Mazda aplikacijo, ki je namenjena izključno lastnikom Mazde, omogoča dostop do pomembnih informacij o vozilu, iskanje najbližjega trgovca z vozili Mazda in sledenje zgodovini servisiranja vašega vozila.

SERVIS IN JAMSTVA

Prizadevamo si za kakovost vsake najmanjše podrobnosti, ne le pri izdelavi avtomobilov, temveč tudi pri storitvah, da vam kot lastniku vozila zagotovimo prvovrstno izkušnjo. Za vsako novo vozilo velja **5-letna garancija** oziroma do 150.000 prevoženih kilometrov. Med drugimi garancijami za nova vozila je **Mazdina 3-letna garancija za lak** in **12-letna garancija** proti koroziji. **Mazdina mobilna pomoč** je na voljo v primeru okvare ali kraje vozila oziroma nezgode z vozilom. V okviru **Servisne zaveze Mazda** usposabljammo vse naše tehnične strokovnjake, ki vgrajujejo visokokakovostne dele, za katere nudimo polno Mazdino jamstvo.

FINANCIRANJE

Poleg garancije za vozilo in servisnega vzdrževanja nudimo tudi financiranje, da bo lastništvo Mazde res prijetna izkušnja. **Financiranje nakupa** zagotavlja številne programe financiranja, lizinga in zavarovanja, ki izpolnjujejo potrebe tako zasebnih kot poslovnih uporabnikov. Široka ponudba storitev in ugodnosti za kupce odraža našo popolno predanost zagotavljanju povsem samozavestne uporabe vozila.

NAŠA ZAVEZA VAM IN VAŠI MAZDI:

Mazda izdeluje avtomobile, ki so razburljivi, privlačni za vožnjo, zabavni in ki si jih boste želeli znova voziti. Predani smo temu, da vam zagotovimo popolnoma samozavestno uporabo vozila in prvovrstno lastniško izkušnjo.

UPORABNIŠKA IZKUŠNJA

Začnite svoje potovanje z Mazdo s **konfiguratorjem** na Mazdini spletni strani. Z njim lahko sestavite digitalno vozilo po svojih željah, saj lahko izbirate med številnimi barvami, oblazinjenji sedežev in motorji. Odkrijte prednosti sodelovanja v skupnosti, ki je obrnila hrbet običajnemu - **My Mazda** je spletni dom vseh lastnikov Mazd. Ta storitev vam omogoča, da si ogledate in posodobite svoje podatke z **Mazdino digitalno servisno knjižico (DSR)**, ki preprečuje ponarejanje servisne dokumentacije in jamči varno, natančno in trajno zgodovino servisiranja v celotnem življenjskem obdobju vozila. Facebook in YouTube prinašata še veliko gradiva o Mazdi, ki čaka, da ga raziščete. Za vsako vašo pot z Mazdo smo prepričani, da bo edinstvena in prijetna izkušnja.

SKYACTIV TEHNOLOGIJA - DA BOSTE VEDNO UČINKOVITI

Čeprav razvijamo osupljive avtomobile, ki jih je zabavno voziti, smo hkrati zavezani tudi okolju in ustvarjanju trajnostne prihodnosti za vse. Naši trajnostni programi so posvečeni razvoju čistih tehnologij. Naša **tehnologija SKYACTIV** vključuje motorje, menjalnike, podvozje in karoserijo, ki zagotavljajo učinkovito in varčno vožnjo. Naši motorji nudijo popolno kombinacijo zmogljivosti in večje učinkovitosti, saj so lažji in varčnejši od številnih motorjev naših tekmecev.

Želite več informacij?

Podrobneje spoznajte našo predanost zagotavljanju edinstvene uporabniške izkušnje na spletnem naslovu:

Podjetje, blagovna znamka in izdelki

Mazda: www.mazda.si



www.facebook.com/MazdaSlovenija/



www.youtube.com/mazdasi

Facebook, Twitter, iPod®, Stitcher™, aha™, Bose®, Twiddler®, Centerpoint®, Nd®, Surround-Stage® in AudioPilot® so registrirane blagovne znamke v ZDA in drugih državah. Uporabljene so z dovoljenjem.

Mazda Motor Europe si zaradi stalnega razvoja izdelkov pridruže pravico do uvedbe sprememb v specifikaciji in opreми. Barve in vzorci sedežnih prevlek, ki so prikazani v tej brošuri, se zaradi omejitev pri tisku lahko razlikujejo od dejanskih barv. Podatki v tem prospektu so nezavezujoči, slike so simbolične, prikazana so vozila z različnimi stopnjami opreme ter dodatno opremo. Priporočamo vam, da se o tem posvetujete z Mazdinim trgovcem. Povprečna poraba goriva: 5,0 - 6,8 l/100 km. Emisije CO₂: 132 - 162 g/km. Uradna vrednost emisijske stopnje: EURO 6b. Specifične emisije NOX: 0,0036 - 0,0602g/km. Vrednost specifične emisije trdnih delcev pri dizelskih motorjih: 0,00009 - 0,00021 g/km. Število delcev pri dizelskih motorjih: 0,298E10 - 0,567E10. Ogljikov dioksid (CO₂) je najpomembnejši toplogredni plin, ki povzroča globalno segrevanje. Emisije onesnaževal zunanega zraka iz prometa pomembno prispevajo k poslabšanju kakovosti zunanega zraka. Prispevajo zlasti k čezmerno povišanim koncentracijam prizemnega ozona, delcev PM10 in PM2,5 ter dušikovih oksidov.

Besedna znamka in logotipi Bluetooth® so last družbe Bluetooth SIG, Inc., Mazda Motor Company pa ima licenčno pogodbo za vsako uporabo. Tudi ostale blagovne znamke in blagovna imena so zaščiteni.

April 2017

www.mazda.si

SL-SL / C1-bis

