

OPEL Astra



Cenik velja za vozila modelskega leta 2022 od proizvodnje april dalje.

Za izračun in konkretno ponudbo se oglasite pri vašem pooblaščenem trgovcu z vozili Opel.

Datum izdaje: 20. januarja 2022

Opel Astra - Modeli

	S petimi vrati		Edition	Elegance	GS Line	Ultimate
	Motor	Menjalnik				
Bencin	1.2 Turbo Start/Stop 80 kW / 110 KM	<i>EL6T</i> 6-stopenjski ročni	21 490,00	23 490,00	-	-
	1.2 Turbo Start/Stop 96 kW / 130 KM	<i>EK6T</i> 6-stopenjski ročni	22 390,00	24 390,00	25 390,00	-
		<i>Eo8T</i> 8-stopenjski avtomatski	24 390,00	26 390,00	27 390,00	29 990,00
	S petimi vrati		Edition	Elegance	GS Line	Ultimate
	Motor	Menjalnik				
Dizel	1.5 Dizel Start/Stop 96 kW / 130 KM	<i>H16T</i> 6-stopenjski ročni	24 890,00	26 890,00	27 890,00	-
		<i>HJ8T</i> 8-stopenjski avtomatski	26 890,00	28 890,00	29 890,00	32 490,00
	S petimi vrati		Edition	Elegance	GS Line	Ultimate
	Električni + bencinski motor	Menjalnik				
Hibridni	Električni motor + 1.6 Turbo Start/Stop (132 kW/180 KM) Hybrid	<i>iL8T</i> 8-stopenjski avtomatski	32 890,00	34 890,00	35 890,00	38 490,00
	Električni motor + 1.6 Turbo Start/Stop (165 kW/225 KM) Hybrid	<i>iD8T</i> 8-stopenjski avtomatski	-	-	-	40 490,00
	Sports Tourer		Edition	Elegance	GS Line	Ultimate
	Motor	Menjalnik				
Bencin	1.2 Turbo Start/Stop 80 kW / 110 KM	<i>EL6T</i> 6-stopenjski ročni	22 490,00	24 490,00	-	-
	1.2 Turbo Start/Stop 96 kW / 130 KM	<i>EK6T</i> 6-stopenjski ročni	23 390,00	25 390,00	26 390,00	-
		<i>Eo8T</i> 8-stopenjski avtomatski	25 390,00	27 390,00	28 390,00	31 290,00
	Sports Tourer		Edition	Elegance	GS Line	Ultimate
	Motor	Menjalnik				
Dizel	1.5 Dizel Start/Stop 96 kW / 130 KM	<i>H16T</i> 6-stopenjski ročni	25 890,00	27 890,00	28 890,00	-
		<i>HJ8T</i> 8-stopenjski avtomatski	27 890,00	29 890,00	30 890,00	33 790,00
	Sports Tourer		Edition	Elegance	GS Line	Ultimate
	Električni + bencinski motor	Menjalnik				
Hibridni	Električni motor + 1.6 Turbo Start/Stop (132 kW/180 KM) Hybrid	<i>iL8T</i> 8-stopenjski avtomatski	33 890,00	35 890,00	36 890,00	39 490,00
	Električni motor + 1.6 Turbo Start/Stop (165 kW/225 KM) Hybrid	<i>iD8T</i> 8-stopenjski avtomatski	-	-	-	41 490,00

Opel Astra - Standardna oprema

Oprema		Edition	Elegance	GS Line	Ultimate
Paketi					
Paket za varnost Aktivni sistem ohranjanja vožnje na voznem pasu, Samodejno zaviranje v sili, Prepoznavanje prometnih znakov, Sistem s senzorjem za zaznavanje utrujenosti voznika, Regulator hitrosti z omejevalnikom hitrosti, Inteligentni omejevalnik hitrosti, dodatno zaviranje po trku	XAIC	S	-	-	-
Prilagodljivi regulator hitrosti z omejevalnikom hitrosti (za ročni menjalnik) Aktivni sistem ohranjanja vožnje na voznem pasu, Samodejno zaviranje v sili, Razširjeno prepoznavanje prometnih znakov, Sistem s senzorjem za zaznavanje utrujenosti voznika, Prilagodljivi regulator hitrosti z omejevalnikom hitrosti, Inteligentni omejevalnik hitrosti	XAIB	-	(S)	(S)	-
Prilagodljivi regulator hitrosti z omejevalnikom hitrosti in funkcijo Stop&Go (za avtomatski menjalnik) Aktivni sistem ohranjanja vožnje na voznem pasu, Samodejno zaviranje v sili, Razširjeno prepoznavanje prometnih znakov, Sistem s senzorjem za zaznavanje utrujenosti voznika, Prilagodljivi regulator hitrosti z omejevalnikom hitrosti in funkcijo Stop&Go, Inteligentni omejevalnik hitrosti	XAID	-	(S)	(S)	-
Paket Intelli-Drive 1.0 (za avtomatski menjalnik) Aktivni sistem ohranjanja vožnje na voznem pasu, Samodejno zaviranje v sili, Razširjeno prepoznavanje prometnih znakov, Sistem s senzorjem za zaznavanje utrujenosti voznika, Opozorilo na prečni promet za vozilom (RCTA), Prilagodljivi regulator hitrosti z omejevalnikom hitrosti in funkcijo Stop&Go, Inteligentni omejevalnik hitrosti, Napredni sistem ohranjanja vožnje na voznem pasu, Zaznavanje prometa ob vozilu, sistem opozarjanja na mrtvi kot s podaljšanim dosegom	XAIE	-	-	-	S
Zunanost					
Streha v barvi karoserije	NTO	S	S	-	-
Streha v črni barvi	22T	-	-	S	S
Strešne sani v srebrni barvi (Sports Tourer)	V6D	-	S	S	S
Električno pomično strešno okno s senčilom	CF5	-	-	-	S
Črni Vizor, črni Logo, odbijača s črnimi dodatki	WJU	-	-	S	-
Električno prostoročno odpiranje prtlačnih vrat (Sports Tourer)	TC2	-	-	-	S
Dodatno zatemnjena zadnja stekla	AKO	-	S	S	S
LED prednji meglenki	T3U	S	S	S	S
LED žarometi		S	S	S	-
Samodejni vklop luči, Samodejni preklop med kratkimi in dolgimi lučmi, Ročna nastavitev višine svetlobnega snopa žarometov	XAII	-	-	-	S
Intellilux Pixel LED žarometi		-	-	-	S
LED žarometi, Dolge luči s funkcijo brez bleščanja (Intellilux Pixel LED žarometi), Inteligentni preklop med kratkimi in dolgimi lučmi	XAII	-	-	-	S
Črne obrobe stranskih oken spodaj	MDB	S	-	S	-
Kromirane obrobe stranskih oken spodaj	MDQ	-	S	-	S
Notranjost					
Električni sekvenčni pomik voznikovega stekla	AXG	S	S	S	S
Električni sekvenčni pomik stekla na sovoznikovi strani	AEF	S	S	S	S
Električni sekvenčni pomik zadnjih stekel	AER	S	S	S	S
Usnjen volanski obroč z ravnim dnom	N35	S	S	-	-
Usnjen volanski obroč iz visokokakovostnega usnja	N49	-	-	S	S
Elektronska klimatska naprava	C68	S	-	-	-
Elektronska dvopodročna klimatska naprava	CJ2	-	S	S	S
Ogrevanje volanskega obroča	UVD	-	-	S	S
Ogrevano vetrobransko steklo (na Elegance in GS Line serijsko samo s TAY2/TAY3/TAY6)	C50	-	S	S	S
Sistem Infotainment					
Radio DAB Multimedia, Pure Panel	CR35	S	S	S	-
Radio DAB Multimedia Navi, Pure Panel, Nadgrajeni projekcijski zaslon	CR47	-	-	-	S
Digitalni zvočni sistem (DAB/DAB+/DMB-R)	U2Q	S	S	S	S
Varnost					
Parkirni pomočnik spredaj in zadaj	UD5	S	-	-	-
Parkirni pomočnik spredaj in zadaj + kamera 180°	OLF	-	S	-	-
Parkirni pomočnik spredaj in zadaj + kamera 360°	XAIF	-	-	S	S
Varnostna mreža (Sports Tourer)	AP9	-	S	S	S
Sistem za nadzor tlaka v pnevmatikah	UJO	S	S	S	S
Vgrajeni električni polnilnik 3,7 kW (za PHEV)	KOY	S	S	S	S
Kolesa in pnevmatike					
Platišča iz lahkih kovin 40.6 cm (16"), 5 dvojnih krakov Phantom (ni za PHEV)	CWDU	S	-	-	-
Platišča iz lahkih kovin 43.2 cm (17"), 5 dvojnih krakov Kadet, diamantno brušena/sijajno črna (na Edition samo za PHEV)	CWDY	(S)	S	-	-
Platišča iz lahkih kovin 43.2 cm (17"), 5 dvojnih krakov Kadet, sijajno črna	CWDZ	-	-	S	-
Platišča iz lahkih kovin 45.7 cm (18"), 5 dvojnih krakov Pentagon, diamantno brušena, sivi vstavki	CWEB	-	-	-	S
Komplet za popravilo pnevmatik	KTI	S	S	S	S

Opel Astra - Seznam opreme

Oprema		Edition	Elegance	GS Line	Ultimate	Cena z DDV
Paketi in oprema za doplačilo						EUR
Prilagodljivi regulator hitrosti z omejevalnikom hitrosti (za ročni menjalnik) Aktivni sistem ohranjanja vožnje na voznem pasu, Samodejno zaviranje v sili, Razširjeno prepoznavanje prometnih znakov, Sistem s senzorjem za zaznavanje utrujenosti voznika, Prilagodljivi regulator hitrosti z omejevalnikom hitrosti, Inteligentni omejevalnik hitrosti		0	(S)	(S)	-	300,00
Prilagodljivi regulator hitrosti z omejevalnikom hitrosti in funkcijo Stop&Go (za avtomatski menjalnik) Aktivni sistem ohranjanja vožnje na voznem pasu, Samodejno zaviranje v sili, Razširjeno prepoznavanje prometnih znakov, Sistem s senzorjem za zaznavanje utrujenosti voznika, Prilagodljivi regulator hitrosti z omejevalnikom hitrosti in funkcijo Stop&Go, Inteligentni omejevalnik hitrosti		0	(S)	(S)	-	300,00
Paket Intelli-Drive 1.0 (za ročni menjalnik) Aktivni sistem ohranjanja vožnje na voznem pasu, Samodejno zaviranje v sili, Razširjeno prepoznavanje prometnih znakov, Sistem s senzorjem za zaznavanje utrujenosti voznika, Opozorilo na prečni promet za vozilom (RCTA), Prilagodljivi regulator hitrosti z omejevalnikom hitrosti, Inteligentni omejevalnik hitrosti, Napredni sistem ohranjanja vožnje na voznem pasu, Zaznavanje prometa ob vozilu, sistem opozarjanja na mrtvi kot s podaljšanim dosegom		-	0	0	-	500,00
Paket Intelli-Drive 1.0 (za avtomatski menjalnik) Aktivni sistem ohranjanja vožnje na voznem pasu, Samodejno zaviranje v sili, Razširjeno prepoznavanje prometnih znakov, Sistem s senzorjem za zaznavanje utrujenosti voznika, Opozorilo na prečni promet za vozilom (RCTA), Prilagodljivi regulator hitrosti z omejevalnikom hitrosti in funkcijo Stop&Go, Inteligentni omejevalnik hitrosti, Napredni sistem ohranjanja vožnje na voznem pasu, Zaznavanje prometa ob vozilu, sistem opozarjanja na mrtvi kot s podaljšanim dosegom		-	0	0	S	500,00
Oprema		Edition	Elegance	GS Line	Ultimate	Cena z DDV
Zunanost						EUR
Streha v barvi karoserije		S	S	0	0	0,00
Streha v črni barvi		-	0	S	S	300,00
Strešne sani v srebrni barvi (Sports Tourer)		0	S	S	S	50,00
Električno pomično strešno okno s senčilom		-	-	0	S	830,00
Črni Vizor, črni Logo, odbijača s črnimi dodatki		-	-	S	0	180,00
Električno prostoročno odpiranje prtljažnih vrat (Sports Tourer)		-	0	0	S	390,00
Dodatno zatemnjena zadnja stekla		0	S	S	S	140,00
Intellilux Pixel LED žarometi LED žarometi, Dolge luči s funkcijo brez bleščanja (Intellilux Pixel LED žarometi), Inteligentni preklon med kratkimi in dolgimi lučmi		-	0	0	S	980,00
Odstranljiva vlečna naprava		0	0	0	0	530,00
Oprema		Edition	Elegance	GS Line	Ultimate	Cena z DDV
Notranjost						EUR
Intelli-Air sistem kakovosti zraka		-	0	0	S	120,00
Brezžični induktivni polnilec		0	0	0	S	140,00
Oprema		Edition	Elegance	GS Line	Ultimate	Cena z DDV
Sistem Infotainment						EUR
Radio DAB Multimedia Navi, Pure Panel		-	0	0	-	600,00
Radio DAB Multimedia Navi, Pure Panel, HiFi		-	-	0	-	750,00
Radio DAB Multimedia Navi, Pure Panel, Nadgrajeni projekcijski zaslon		-	-	0	S	1 200,00
Radio DAB Multimedia Navi, Pure Panel, Nadgrajeni projekcijski zaslon, HiFi (ne z T7Y)		-	-	0	-	1 350,00
Radio DAB Multimedia Navi, Pure Panel, Nadgrajeni projekcijski zaslon, HiFi (ne z T7Y)		-	-	-	0	150,00
Vgrajeni električni polnilnik (eno-fazni), 7,4 kW (za PHEV)		0	0	0	0	300,00

"S" = standardna oprema "0"=na voljo "-" = ni na voljo

Opel Astra - Seznam opreme

Oprema		Edition	Elegance	GS Line	Ultimate	Cena z DDV
Varnost						EUR
Parkirni pomočnik spredaj in zadaj + kamera 180°	OLF	0	S	-	-	150,00
Alarmna naprava	UTJ	0	0	0	0	300,00
Varnostna mreža (Sports Tourer)	AP9	0	S	S	S	140,00

Oprema		Edition	Elegance	GS Line	Ultimate	Cena z DDV
Kolesa in pnevmatike						EUR
Platišča iz lahkih kovin 40.6 cm (16"), 5 dvojnih krakov Phantom (ni za PHEV)	CWDU	S	-	-	-	
Platišča iz lahkih kovin 40.6 cm (16"), 5 dvojnih krakov Phantom, celoletne pnevmatike (ni za PHEV)	CWDV	0	0	-	-	200,00
Platišča iz lahkih kovin 43.2 cm (17"), 5 dvojnih krakov Kadet, diamantno brušena/sijajno črna (na Edition samo za PHEV)	CWDY	(S)	S	-	-	
Platišča iz lahkih kovin 43.2 cm (17"), 5 dvojnih krakov Kadet, sijajno črna	CWDZ	-	-	S	-	
Platišča iz lahkih kovin 45.7 cm (18"), 5 dvojnih krakov Pentagon, diamantno brušena, rdeči/črni vstavki	CWEA	-	-	0	-	200,00
Platišča iz lahkih kovin 45.7 cm (18"), 5 dvojnih krakov Pentagon, diamantno brušena, sivi vstavki	CWEB	-	-	-	S	
Predpriprava za namestitev rezervnega kolesa (ni za PHEV)	T7Y	0	0	0	0	30,00

Oprema		Edition	Elegance	GS Line	Ultimate	Cena z DDV
Polnilni kabli in polnilnice (samo za PHEV)						EUR
Kabel za domačo vtičnico 1,8 kW v dolžini 6 metrov [984468880]		S	S	S	S	
Kabel – univerzalni 1,8 kW-11 kW s tremi adapterji v dolžini cca 5 metrov [9835783780]		0	0	0	0	1 140,00
Kabel – enofazni 7,4 kW v dolžini 6 metrov [9844681180]		0	0	0	0	275,00
Kabel – trifazni 11 kW v dolžini 6 metrov [9844681280]		0	0	0	0	270,00
Kabel – trifazni 22 kW v dolžini 6 metrov [9844681380]		0	0	0	0	365,00
POSEBNA AKCIJA!!! Kabel je priložen vozilu brezplačno kot nadomestilo za standardni osnovni kabel za domačo vtičnico.		0	0	0	0	0,00
Torba za shranjevanje kablov [9837851280]		0	0	0	0	45,00
Enofazna polnilnica (Wallbox) 3,7 kW / 4,6 kW s kablom (za Hibrida) [9835662580]		0	0	0	0	725,00
Enofazna polnilnica (Wallbox) 7,4 kW brez kabla [9842424280]		0	0	0	0	755,00
Trifazna polnilnica (Wallbox) 11 kW s kablom [9835662980]		0	0	0	0	870,00
Trifazna polnilnica (Wallbox) 11 kW Smart s kablom [9842424380]		0	0	0	0	1 160,00
Trifazna polnilnica (Wallbox) 22 kW Smart brez kabla [9842424480]		0	0	0	0	1 070,00

Oprema		Edition	Elegance	GS Line	Ultimate	Cena z DDV
Drugo						EUR
FlexCare jamstvo in asistenca 2+2 leti oziroma do 80.000 kilometrov	FXC1	0	0	0	0	390,00
FlexCare jamstvo in asistenca 2+2 leti oziroma do 120.000 kilometrov (serijsko v primeru Opel financiranja)	FXC2	0	0	0	0	490,00
FlexCare jamstvo in asistenca 2+2 leti oziroma do 160.000 kilometrov	FXC3	0	0	0	0	640,00
FlexCare jamstvo in asistenca 2+3 leti oziroma do 100.000 kilometrov	FXC4	0	0	0	0	490,00
FlexCare jamstvo in asistenca 2+3 leti oziroma do 150.000 kilometrov	FXC5	0	0	0	0	640,00
FlexCare jamstvo in asistenca 2+3 leti oziroma do 200.000 kilometrov	FXC6	0	0	0	0	890,00
Strošek priprave vozila	TRPDI	0	0	0	0	150,00

"S" = standardna oprema "0"=na voljo "-" = ni na voljo

Opel Astra - Barve in oblazinjenja

			Osnovna barva	Brijantna barva	Kovinska barva				Butična barva
			Kultno rumena	Jade bela	Diamond črna	Peperoncino rdeča	Aluminijasto siva	Moonstone siva	Vertigo modra
			GBO	G20	G70	G1R	GAU	G40	GYX
			0,00	230,00	450,00				530,00
Edition (S petimi vrati)									
Prednja sedeža nastavljiva v 6 smeri	TAXY	0,00	•	•	•	•	•	•	•
AGR voznikov sedež, ogrevana prednja sedeža in volanski obroč	TAXZ	420,00	•	•	•	•	•	•	•
Elegance (S petimi vrati)									
AGR voznikov sedež	TAY1	0,00	•	•	•	•	•	•	•
AGR voznikov sedež, ogrevana prednja sedeža in volanski obroč	TAY2	380,00	•	•	•	•	•	•	•
AGR prednja sedeža z ogrevanjem in ogrevanim volanskim obročem	TAY3	500,00	•	•	•	•	•	•	•
GS Line (S petimi vrati)									
Športni AGR voznikov sedež, ogrevana prednja sedeža in volanski obroč	TAY4	0,00	•	•	•	•	•	•	•
Športna AGR prednja sedeža z ogrevanjem in ogrevanim volanskim obročem, Alcantara	TAY5	680,00	•	•	•	•	•	•	•
Športna AGR prednja sedeža z ogrevanjem in ogrevanim volanskim obročem, Nappa usnje	TAY6	2 250,00	•	•	•	•	•	•	•
Ultimate (S petimi vrati)									
Športna AGR prednja sedeža z ogrevanjem in ogrevanim volanskim obročem, Alcantara	TAY5	0,00	•	•	•	•	•	•	•
Športna AGR prednja sedeža z ogrevanjem in ogrevanim volanskim obročem, Nappa usnje	TAY6	1 580,00	•	•	•	•	•	•	•
			Osnovna barva	Brijantna barva	Kovinska barva				Butična barva
			Peperoncino rdeča	Jade bela	Diamond črna	Kultno rumena	Aluminijasto siva	Moonstone siva	Vertigo modra
			G1R	G20	G70	GBO	GAU	G40	GYX
			0,00	230,00	450,00				530,00
Edition (Sports Tourer)									
Prednja sedeža nastavljiva v 6 smeri	TAXY	0,00	•	•	•	•	•	•	•
AGR voznikov sedež, ogrevana prednja sedeža in volanski obroč	TAXZ	420,00	•	•	•	•	•	•	•
Elegance (Sports Tourer)									
AGR voznikov sedež	TAY1	0,00	•	•	•	•	•	•	•
AGR voznikov sedež, ogrevana prednja sedeža in volanski obroč	TAY2	380,00	•	•	•	•	•	•	•
AGR prednja sedeža z ogrevanjem in ogrevanim volanskim obročem	TAY3	500,00	•	•	•	•	•	•	•
GS Line (Sports Tourer)									
Športni AGR voznikov sedež, ogrevana prednja sedeža in volanski obroč	TAY4	0,00	•	•	•	•	•	•	•
Športna AGR prednja sedeža z ogrevanjem in ogrevanim volanskim obročem, Alcantara	TAY5	680,00	•	•	•	•	•	•	•
Športna AGR prednja sedeža z ogrevanjem in ogrevanim volanskim obročem, Nappa usnje	TAY6	2 250,00	•	•	•	•	•	•	•
Ultimate (Sports Tourer)									
Športna AGR prednja sedeža z ogrevanjem in ogrevanim volanskim obročem, Alcantara	TAY5	0,00	•	•	•	•	•	•	•
Športna AGR prednja sedeža z ogrevanjem in ogrevanim volanskim obročem, Nappa usnje	TAY6	1 580,00	•	•	•	•	•	•	•

Opel Astra - Tehnični podatki

Oplov tehnični kotiček

180° panoramska vzvratna kamera

Prikaz območja za vozilom do 180 stopinj ob vključeni vzvratni prestavi. Olajša tudi preglednost nazaj v stran za morebitne bočne vzvratne nalete.

Zaznavanje prometa ob vozilu, sistem opozarjanja na mrtvi kot s podaljšanim dosegom

Opozarjanje na prečni promet v obeh vzvratnih ogledalih. Deluje s pomočjo radarja vgrajenega v zadnji odbijač in ima doseg 75 metrov za vozilom. Aktivno med hitrostima 12 km/h in 140 km/h.

Prepoznavanje prometnih znakov

Zaznavanje ter prikaz omejitev in preklic prometnih znakov za hitrost. Prikaz na informacijskem zaslonu za voznika. Delovanje je odvisno od vidljivosti in vremenskih razmer.

Brezžični induktivni polnilec

Brezžično polnjenje pametnih telefonov na sredinski konzoli. Induktivno se lahko polnijo samo pametni telefoni združljivi s PMA in Qi standardom. Največje mere pametnega telefona: 95 x 150 mm.

Prilagodljivi regulator hitrosti z omejevalnikom hitrosti

Ohranjanje nastavljene hitrosti in izbrane razdalje (blizu, srednje, daleč) do vozila spredaj. Vozilo deluje s samodejnim zaviranjem ali samodejnim pospeševanjem (delovanje med 30 km/h in 180km/h). V kombinaciji z ročnim menjalnikom se samodejno izklopi pri vožnji pod 30 km/h. V kombinaciji s samodejnim menjalnikom ali električnim pogonom sistem ponuja tudi funkcijo Stop&Go. Vozilo se samodejno zaustavi do mirovanja in lahko samodejno sledi vozilu spredaj tudi v zastojih.

Samodejno zaviranje v sili, Sistem za zaznavanje pešcev in kolesarjev spredaj ter delujočim tudi ponoči

Aktiven med hitrostjo 5 km/h in 85 km/h (140 km/h v kombinaciji s prilagodljivim regulatorjem hitrosti). Spremljanje razdalje do vozila spredaj. Ko se približujete vozilu, kolesarju ali pešču spredaj podnevi ali ponoči, je voznik opozorjen z opozorilnim zvokom in prikazom na informacijskem zaslonu. Zavorni sistem je predpripravljen in po potrebi sproži zaviranje v sili, da se s tem zmanjšajo posledice morebitnega trčenja. Pri hitrostih pod 60 km/h se vozilo popolnoma ustavi, nad hitrostjo 60 km/h lahko zmanjša hitrost za največ 25 km/h (50 km/h v kombinaciji s prilagodljivim regulatorjem hitrosti). Nato mora voznik zavirati sam.

Napredni sistem ohranjanja voznega pasu

Aktivni sistem ohranjanja vožnje na voznem pasu dopolnjuje z naslednjimi funkcijami; Vozilo aktivno in nežno ohranja neprekinjeno krmiljenje v položaju, ki ga je voznik predhodno nastavlil v voznem pasu. Voznik mora ves čas imeti roke na volanu vendar z zmanjšanim pritiskom.

Projekcijski zaslon

Po želji projicira hitrost, nastavitve iz regulatorja hitrosti in omejevalnika, prometne znake z omejitvami hitrosti, opozorila pred trkom ter navigacijo v neposredno vidno polje voznika.

Regenerativni zavorni sistem

Takoj ko med vožnjo spustite nogo s pedala za dodajanje moči, se aktivira regenerativni zavorni sistem. Kinetična energija se pretvori v delno polnjenje baterije in s tem povečuje doseg. Način A simulira delovanje motorja z notranjim izgorevanjem, v najvišji nastavitvi (način B) pa je mogoče opraviti večino potovanja na kratke razdalje brez uporabe običajnih zavor, s tem je manjša tudi obraba in s tem povezani stroški vzdrževanja.

Dolge luči s funkcijo brez bleščanja (IntelliLux Pixel LED žarometi)

IntelliLux LED® Pixel luči so sestavljene iz 168 svetlobnih celic (84 na vsaki strani), ki se odvisno od prometnih razmer, ves čas prilagajajo in tako ves čas zagotavljajo najboljši možen pogled. Vozila spredaj in nasproti prihajajoča svetlobne celice samodejno zaznavajo in preprečujejo morebitno zaslepitev in tudi samodejno zatemnijo dolge luči.

360° panoramska vzvratna kamera

Prikaz okolice vozila do 360 stopinj ob vključeni vzvratni prestavi. Olajša tudi preglednost nazaj v stran za morebitne bočne vzvratne nalete.

Sistem s senzorjem za zaznavanje utrujenosti voznika

Sistem zazna znake morebitne utrujenosti zaradi neprimernega/nevarnega krmiljenja vozila in trajanja vožnje. Voznik je opozorjen z vizualnim in zvočnim opozorilom (tristopenjsko opozorilo).

Odklepanje vozila in zagon motorja brez ključa (PEPS)

Omogoča odpiranje vozila brez ključa v ključavnici vrat, vrata se odprejo le, če je voznik v neposredni bližini prednjih oziroma prtljažnih vrat. Vžig se opravi s pritiskom na gumb, ključ pa mora biti prisoten v notranjosti.

AGR certificirani sedeži

Ergonomsko certificirani sedeži AGR (Kampanja za bolj zdrave hrbte) za polno podporo na sprednjih sedežih, za njihov optimalni vozniški položaj z zagotovitvijo, da je njihov hrbet v najboljših rokah.

Opel Connect modul

OpelConnect je nov način, da ostanete povezani in varni na cesti. Sistemi pametnih tehnologij so vedno na voljo za pomoč in storitve povezanosti, ki nudijo varnost in inovacije. Opel nudi udobje miru in brezskrbno mobilnost za voznika. Opel vam omogoča, da vozite pametno s svetovanjem o prometnih razmerah in informacijah o vozilu ali poti. Opel vas ohrani varne in poskrbi, da je vsako potovanje prijetno in učinkovito. Razpoložljivost in obseg storitev se lahko razlikuje glede na vozilo. Za več informacij obišite spletno stran www.opel.si

Pomoč pri speljevanju v klanec

V kombinaciji z električno parkirno zavoro sistem za pomoč pri speljevanju v klanec samodejno zavira, ko je vozilo v naklonu. Če voznik sprosti nožno zavoro, sistem za pomoč pri speljevanju v klanec prepreči drsenje nazaj. Tako je olajšano parkiranje/speljevanje na pobočjih.

Aktivni sistem ohranjanja vožnje na voznem pasu

Opozorilo v primeru, ko voznik nenamerno zapusti vozni pas (delovanje med 65 km/h in 180 km/h). Kontrolna lučka na voznikovem informacijskem zaslonu ter v zunanjem vzvratnem ogledalu, hkrati pa sistem omogoča tudi nežno krmiljenje. Voznik mora ves čas imeti roke na volanu.

Priključni hibrid

Priključni Hibridni sistem sestavlja bencinski 1.6 Turbo motor, elektrificirani 8-stopenjski avtomatski menjalnik ter električni motor spredaj. Motor z notranjim zgorevanjem se samodejno vklopi in s tem zagotavlja optimalno ravnovesje med učinkovitostjo in zmogljivostjo, ter omogoča popolno avtonomijo tudi na daljših poteh. Baterijo se lahko polni preko električne vtičnice in pa s pomočjo regeneracijskega sistema i-Booster, ki omogoča pasivno rekuperacijo energije med vožnjo. Energijo, ki nastane pri zaviranju, i-Booster pretvori v delno polnjenje baterije. Sistem i-Booster se aktivira tudi, ko se vozilo premika in ko se sprosti plin (tako imenovana »vožnja z enim pedalom«), kar še poveča izkoristek energije. Z različnimi načini vožnje in vtično hibridno tehnologijo ostajate vedno prilagodljivi. Združite vse prednosti vozila s prednostmi električnega pogona. Preprosto preklopite med temi načini vožnje:

Električni način: standardni način aktivira samo elektromotor, za vožnjo brez emisij CO₂ in brez hrupa

Hibridni način: vedno najboljše ravnovesje zahvaljujoč optimalni kombinaciji nadzorovane porabe goriva in voznih zmogljivosti

Športni način: združi moč motorja z notranjim zgorevanjem in moč električnega pogona za povsem dinamično vožnjo

Opel Astra - Tehnični podatki

Splošne tehnične specifikacije	
Dimenzije vozila v mm	S petimi vrati
Višina (Astra/Astra PHEV)	1 441-1470 / 1442-1472
Dolžina	4374
Medosna razdalja	2675
Širina (z odprtima/poklopljenima zunanjima ogledaloma)	2062 / 1860
Kolotek (spredaj/zadaj)	1551-1559 / 1546-1554
Obračalni krog v m	S petimi vrati
Od zidu do zidu	10,51

Splošne tehnične specifikacije	
Dimenzija prtljavnika v mm (po ECIE/GM)	S petimi vrati
Dolžina tovornega prostora do naslonjal zadnjih sedežev (Astra/Astra PHEV)	795 / 770
Dolžina tovornega prostora pri zloženih zadnjih sedežih	1589
Širina prtljavnika med kolesnimi bobni	1020
Višina pri odprtih prtljažnih vratih	2024
Višina praga (Astra / Astra PHEV)	599 / 601
Prostornina prtljavnika v litrih (po ECIE)	S petimi vrati
Prostornina prtljavnika pri nameščenem prekrivalu	422-1339
Prostornina prtljavnika pri nameščenem prekrivalu (Astra PHEV)	352-1268

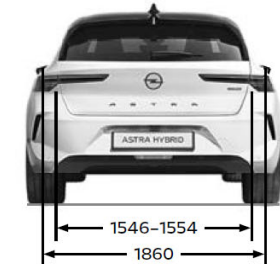
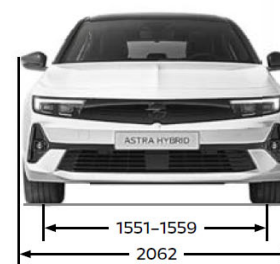
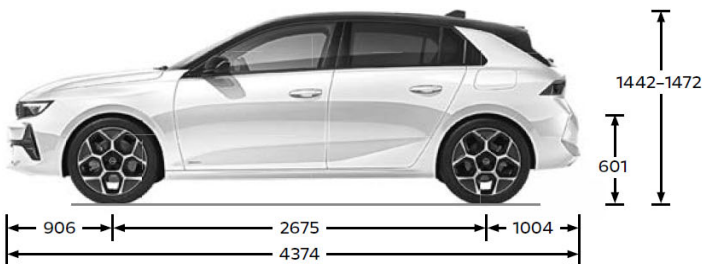
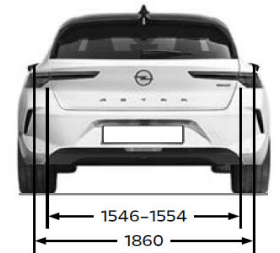
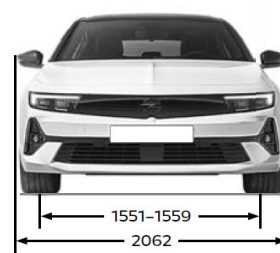
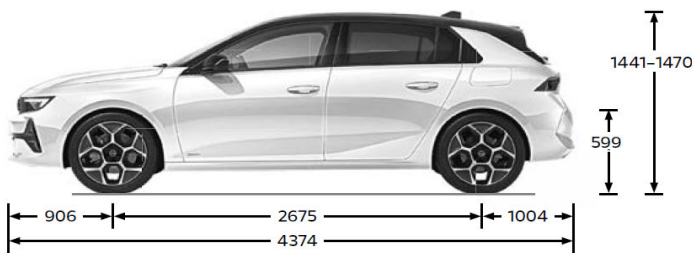

Opel Astra - Tehnični podatki

Splošne tehnične specifikacije	
Dimenzije vozila v mm	Sports Tourer
Višina (Astra/Astra PHEV ¹)	1 443-1480 / 1481
Dolžina	4642
Medosna razdalja	2732
Širina (z odprtima/poklopljenima zunanjsima ogledaloma)	2062 / 1860
Kolotek (spredaj/zadaj)	1551-1559 / 1546-1554
Obračalni krog v m	
Od zidu do zidu	10,7

Splošne tehnične specifikacije	
Dimenzija prtljavnika v mm (po ECIE/GM)	Sports Tourer
Dolžina tovornega prostora do naslonjal zadnjih sedežev	1026
Dolžina tovornega prostora pri zloženih zadnjih sedežih	1850
Širina prtljavnika med kolesnimi bobni	1032
Višina pri odprtih prtljažnih vratih	2024
Višina praga (Astra / Astra PHEV ¹)	599 / 601
Prostornina prtljavnika v litrih (po ECIE)	
Prostornina prtljavnika pri nameščenem prekrivalu	597-1634
Prostornina prtljavnika pri nameščenem prekrivalu (Astra PHEV)	516-1553

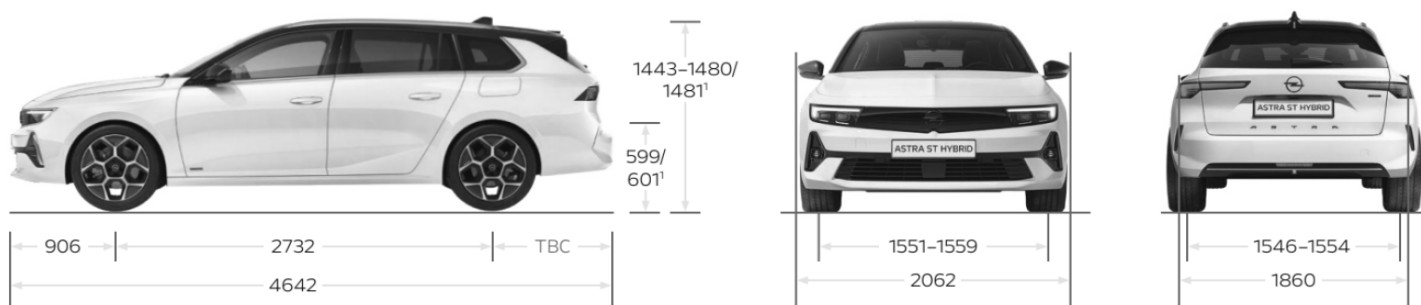

Opel Astra hibrid - Tehnični podatki

Hibridni motorji	
Motor	Električni motor + 1.6 Turbo Start/Stop (110 kW/150 KM) Hybrid Maksimalna sistemska moč 180 KM
Emisijski razred	Euro 6d
Gorivo	Bencin / Električni
Število valjev (bencinski motorji)	4
Delovna prostornina v cm ³ (bencinski motorji)	1598
Največja moč v kW/KM (bencinski motorji)	110 / 150
Največja moč pri vrt. v minuti (bencinski motorji)	6000
Največja moč v kW/KM (električni motor)	81,2 / 110 (spredaj)
Maksimalna zmogljivost sistema (kW/KM)	133 / 180
Največji navor v Nm (bencinski motorji)	250
Največji navor pri vrt. v minuti (bencinski motorji)	1750
Največji navor v Nm (električni motor)	320 (spredaj)
Največji navor pri vrt. v minuti (električni motor)	500-2500 (spredaj)
Maksimalni navor sistema (Nm)	360
Masa in nosilnost v kg	
Masa praznega vozila vklj. z voznikom	1678
Dovoljena skupna masa vozila	2150
Nosilnost	472
Maksimalna dovoljena vlečna masa z zavorami brez zavor	750
Maksimalna dovoljena vlečna masa z zavorami (12% naklon)	1450
Funkcije baterije	
Zmogljivost baterije (kWh)	12,4
Maksimalna razdalja samo z elektromotorjem (km)	59-60
Mestni električni doseg (EAER City) (km)	70-78
Čas polnjenja (z gospodinjskim polnilnikom ~ 1,8 kW)	s standardnim vgrajenim polnilnikom 3,7 kW in polnilnim kablom za način 2; približno 7 ur in 5 minut
Čas polnjenja (s hitrim polnilnikom ~ 7,4 kW)	z izbirnim vgrajenim polnilnikom 7,4 kW in polnilnim kablom za način 3; približno 3 ure in 50 minut (Največjo moč polnjenja določi vgrajeni polnilnik. Opcijsko polnilno zmogljivost največ 7,4 kW je mogoče doseči le z 22 kW polnilno postajo.)
Podatki o porabi	
Menjalnik	8-stopenjski avtomatski
Poraba energije (kWh/100 km) (WLTP)	14,2-15,1
Emisije CO ₂ (g/km) (WLTP)	22-26
Poraba goriva (l/100 km) (WLTP)	1,0-1,1
Najvišja hitrost	225 / 135 (električni motor)
Pospešek (0-100 km/h v s)	7,6

Opel Astra - Tehnični podatki

Motor	Bencinski motorji			Dizelski motorji	
	1.2 Turbo Start/Stop (80 kW / 110 KM)	1.2 Turbo Start/Stop (96 kW / 130 KM)	1.2 Turbo Start/Stop (96 kW / 130 KM)	1.5 Dizel Start/Stop (96 kW / 130 KM)	1.5 Dizel Start/Stop (96 kW / 130 KM)
Emisijski razred	Euro 6d	Euro 6d	Euro 6d	Euro 6d	Euro 6d
Gorivo	Bencin	Bencin	Bencin	Dizel	Dizel
Število valjev	3	3	3	4	4
Delovna prostornina v cm ³	1199	1199	1199	1498	1498
Največja moč v kW/KM	80 / 110	96 / 130	96 / 130	96 / 130	96 / 130
Največja moč pri vrt. v minuti	5500	5500	5500	3750	3750
Največji navor v Nm	205	230	230	300	300
Največji navor pri vrt. v minuti	1750	1750	1750	1750	1750
Masa in nosilnost v kg					
Masa praznega vozila vklj. z voznikom	1332	1341	1371	1424	1438
Dovoljena skupna masa vozila	1820	1840	1880,0	1920,0	1940,0
Nosilnost	488	499	509	496	502
Maksimalna dovoljena vlečna masa z zavorami brez zavor	660	660	680	710	710
Maksimalna dovoljena vlečna masa z zavorami (12% naklon)	1250	1250	1400	1550	1550
Poraba goriva po standardu v l/100 km					
Menjalnik	6-stopenjski ročni	6-stopenjski ročni	8-stopenjski avtomatski	6-stopenjski ročni	8-stopenjski avtomatski
Kombinirano (WLTP)	5,4-5,5	5,4-5,7	5,6-5,8	4,3-4,5	4,5-4,6
Emisije CO ₂ (g/km) (WLTP)	123-126	123-129	126-131	113-119	117-122
Najvišja hitrost	199	210	210	209	209
Pospešek (0-100 km/h v s)	10,5	9,7	9,7	10,6	10,6

Podana vsebina je bila pravilna v času priprave na objavo. Vse informacije o morebitnih spremembah modelov so vam na voljo pri pooblaščenem trgovcu z vozili Opel. Vsi podatki so informativne narave in za njihovo točnost ne odgovarjamo. Priporočene maloprodajne cene so v EUR in vsebujejo DDV (davek na dodano vrednost) in DMV (davek na motorna vozila). Za izračun in konkretno ponudbo se oglasite pri vašem pooblaščenem trgovcu z vozili Opel. Podatki o recikliranju namenjenemu načrtovanju novih vozil, zbiralnih mestih za prevzem izrabljenih vozil in o recikliranju izrabljenih vozil so dostopni na spletni strani www.opel.si. Ogljikov dioksid CO₂ je najpomembnejši toplogredni plin, ki povzroča globalno segrevanje. Emisije onesnaževal zunanjskega zraka iz prometa pomembno prispevajo k poslabšanju kakovosti zunanjskega zraka. Prispevajo zlasti k čezmerno povišanim koncentracijam prizemnega ozona, delcev PM₁₀ in PM_{2,5} ter dušikovih oksidov. Podrobne okoljske informacije o novih osebnih avtomobilih najdete v priročniku o varčni porabi goriva, emisijah CO₂ in emisijah onesnaževal zunanjskega zraka, ki ga lahko brezplačno pridobite na prodajnem mestu in na spletni strani www.opel.si.

Cenik je veljaven od 20.01.2022. in je veljaven do preklica oz. izdaje novega.

**Svet za radiodifuzijo je na 5. redni seji dne 28.9.2017 sprejel sklep o prehodu na digitalno oddajanje večine radijskih programov (standard sprejema DAB+) z dnem 22.2.2022.

Wallis Automotive Europe Kft., Szabadság utca 117., HU-2040 Budaörs, Madžarska s hčerinsko družbo WAE S d.o.o., Leskoškova 9e, 1000 Ljubljana, Slovenija